

# Terminal de Control

(Ref. 7624)

## Manual de Instalación



**TelevésIntegra®**

Comunicaciones en el Hogar

[www.televesintegra.com](http://www.televesintegra.com)



<b>INDICE</b>	<b>PAG.</b>
<b>1.- TERMINAL DE CONTROL TelevésIntegra®</b> .....	6
1.1.- DESCRIPCIÓN DE FUNCIONALIDADES .....	6
1.2.- CARACTERÍSTICAS TÉCNICAS .....	6
1.3.- DESCRIPCIÓN DE ENTRADAS Y SALIDAS .....	7
<b>2.- SUSTITUIR UN TERMINAL DE CONTROL POR OTRO EN UNA INSTALACIÓN</b>	8
<b>3.- INCORPORAR UN TERMINAL DE CONTROL EN UNA INSTALACIÓN EN LA QUE NO EXISTE NINGUNO</b> .....	10
<b>4.- AÑADIR UN TERMINAL DE CONTROL EN UNA INSTALACIÓN EN LA QUE YA EXISTE ALGUNO</b> .....	12
4.1.- SI LA INSTALACIÓN TIENE TERMINAL DE SERVICIOS .....	12
4.2.- SI LA INSTALACIÓN NO TIENE TERMINAL DE SERVICIOS .....	13
<b>Apéndice.- INSTALACIÓN Y CONEXIÓN FÍSICA DEL TERMINAL DE CONTROL</b>	15



Estas INSTRUCCIONES DE SEGURIDAD no afectan al VIDEOPORTERO.

### IMPORTANTES INSTRUCCIONES DE SEGURIDAD.

- Antes de manipular o conectar el equipo leer este manual.
- Para reducir el riesgo de fuego o choque eléctrico, no exponer el equipo a la lluvia o a la humedad.
- No quitar la tapa del equipo sin desconectarlo de la red.
- No obstruir las ranuras de ventilación del equipo.
- Deje un espacio libre alrededor del aparato para proporcionar una ventilación adecuada.
- El aparato no debe ser expuesto a caídas o salpicaduras de agua. No situar objetos o recipientes llenos de agua sobre o cerca del aparato si no se tiene la suficiente protección.
- No situar el equipo donde pueda estar sometido a fuertes vibraciones o sacudidas.

### OPERACIÓN SEGURA DEL EQUIPO.

- La tensión de alimentación de este producto es de: 230 V~ ±15% 50 Hz.
- Si algún líquido u objeto se cayera dentro del equipo, por favor recurra al servicio técnico especializado.
- Para desconectar el equipo de la red, tire del conector, nunca del cable de red.
- No conectar el equipo a la red eléctrica hasta que todas las demás conexiones del equipo hayan sido efectuadas.

### DESCRIPCIÓN DE SIMBOLOGÍA DE SEGURIDAD.



- Para evitar el riesgo de choque eléctrico no abrir el equipo.



- Este símbolo indica que el equipo cumple los requerimientos de seguridad para equipos de clase II.



**1.- TERMINAL DE CONTROL TelevésIntegra®.****1.1.- DESCRIPCIÓN DE FUNCIONALIDADES.**

El Terminal de Control, posee tres salidas de actuación en modo interruptor, y permite:

- El control de elementos del hogar (calefacción, riego, etc.) desde los teléfonos conectados a un Terminal de servicios y desde el Monitor de vídeo.
- El control de elementos del hogar (calefacción, riego, etc.) desde el exterior de la vivienda por medio del teléfono móvil o teléfonos fijos externos.

**1.2.- CARACTERÍSTICAS TÉCNICAS.**

<b>Canal de servicios</b>		
Nivel de salida	dB $\mu$ V	102
Frecuencia portadora	MHz	22,462
Desviación en frecuencia	KHz	$\pm$ 300
Rechazo a $\pm$ 860	dB	20
Sensibilidad	dB $\mu$ V	49
Rechazo al 2º armónico	dB	60
ROE	dB	< -10
Pérdidas en paso	dB	< 3
<b>Salidas de Control Configuradas como interruptores</b>		
Tensión conmutada máx.	Vac	250
Corriente conmutada máx.	A	2
Tensión conmutada máx.	Vdc	30
Corriente conmutada máx.	A	5
<b>General</b>		
Tensión de alimentación	Vac Vdc	12
Consumo máximo	W	4

**1.3.- DESCRIPCIÓN DE ENTRADAS Y SALIDAS.**

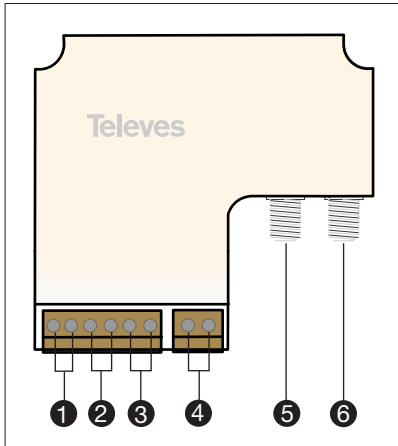

- 1.- Conector de conmutación 1 de un elemento del hogar.
- 2.- Conector de conmutación 2 de un elemento del hogar.
- 3.- Conector de conmutación 3 de un elemento del hogar.
- 4.- Conector de alimentación AC a 12 V.
- 5.- Conector de salida de RF.
- 6.- Conector de entrada de RF.

**2.- SUSTITUIR UN TERMINAL DE CONTROL POR OTRO EN UNA INSTALACIÓN.**

Solicite a su distribuidor habitual un nuevo Terminal de control con la misma dirección<sup>1</sup> del Terminal de control que quiere sustituir.

**Nota<sup>1</sup>:** Por ejemplo si el que quiere sustituir es el primer Terminal de control que existe en la instalación tendrá dirección 1, si se trata del segundo Terminal de control de la instalación tendrá dirección 2 y si se trata del tercer Terminal de control tendrá dirección 3.

Una vez que disponga del nuevo Terminal de control ya lo podrá reemplazar. Para ello siga los pasos que se explican a continuación:

- Retire el Terminal de control que quiere sustituir y coloque el nuevo.
- Realice las conexiones físicas.
- Compruebe su correcto funcionamiento, para ello:
- Encienda el Monitor de vídeo pulsando la tecla **ON** y acceda al "MENU PRINCIPAL" pulsando la tecla **MENU**.
- Sitúe el cursor en la opción "OPCIONES AVANZADAS" y pulse **OK**, aparecerá la siguiente pantalla (Pantalla 1):

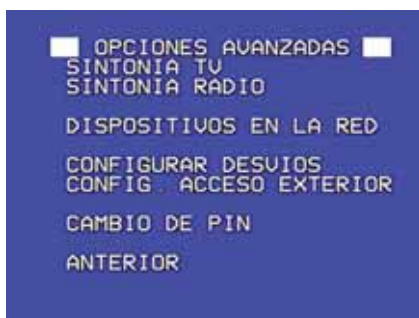

**Pantalla 1**

- Sitúe el cursor en la opción "DISPOSITIVOS EN LA RED" y pulse **OK**.
- Sitúe el cursor en la opción "T de Control X" ("X" será el valor 1, 2 o 3, seleccione el valor que se corresponda con el del Terminal de control sustituido). Pulse **OK**, aparecerá durante unos segundos la *Pantalla 2* y a continuación la *Pantalla 3*.



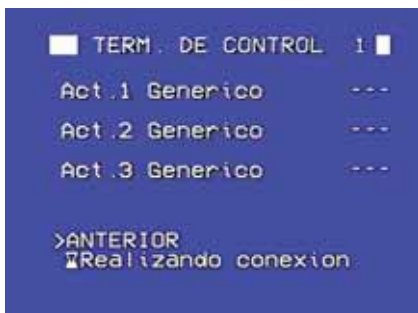

**Pantalla 2**

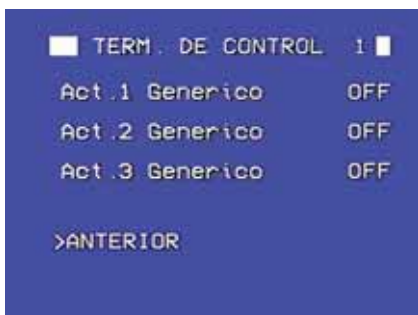

**Pantalla 3**

Supongamos que los tres actuadores permanecen en estado apagado (“OFF”), para cambiar su estado y así poder comprobar que funcionan correctamente, siga estos pasos:

- Sitúe el cursor, por ejemplo, en el “Act.1” y pulse **OK**. Durante unos segundos aparecerá a la izquierda un “ON” parpadeando y en la parte inferior de la pantalla aparece el texto “Configurando...”, cuando éste desaparezca, el “ON” dejará de parpadear y permanecerá fijo, esto significa que el cambio ha sido llevado a cabo y que el “Actuador 1” está en funcionamiento.

Para cambiar los otros dos actuadores de estado repita los pasos que se acaban de describir con cada uno de ellos.

Si todo funciona correctamente, la sustitución ha finalizado.

### 3.- INCORPORAR UN TERMINAL DE CONTROL EN UNA INSTALACIÓN EN LA QUE NO EXISTE NINGUNO.

Si en la casa está instalado cualquiera de los kits:

- **“Videoportero + desvío”** (Ref.7636)
- **“Integra básico”** (Ref.7651)

solicite a su distribuidor habitual un Terminal de servicios con la **dirección 1**, una vez que disponga de él realice los pasos que se detallan a continuación:

- Instale el Terminal de control con **dirección 1** tal y como se indica en el **Apéndice “Instalación y conexión física del Terminal de control”**.
- Vaya al Monitor de vídeo y, estando la pantalla de éste apagada, acceda al **“Menú Configuración”** pulsando simultáneamente las teclas **MENU**, **DOWN** y **UP** espere a que la pantalla presente el fondo verde para soltar las teclas. Pulse la tecla **UP** y manténgala pulsada hasta que salga la pantalla que muestra el **“MENU CONFIGURACION”**.
- Sitúe el cursor en la opción **“CONFIG. DISPOSITIVOS”** y pulse **OK**.
- Sitúe el cursor en la primera opción seleccionable **“Editar dispositivo”** y pulse **OK**, aparecerá la siguiente pantalla (*Pantalla 4*):

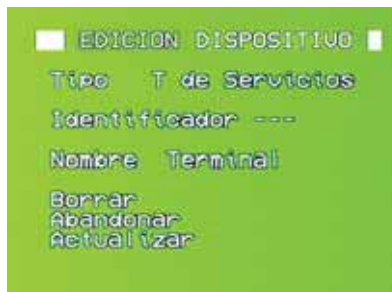

**Pantalla 4**

En la primera línea aparece el tipo de terminal que desea añadir a la lista, siempre aparece como primera opción **“T de Servicios”** (Terminal de Servicios).

Para seleccionar el Terminal de Control, que es el que usted quiere añadir en este momento, realice los siguientes pasos:

- Sitúe el cursor en la opción “Tipo” y pulse **OK**, tantas veces como sea necesario, hasta que aparezca “T de Control” (Terminal de control) en ese momento las opciones de la pantalla habrán cambiado (Pantalla 5):

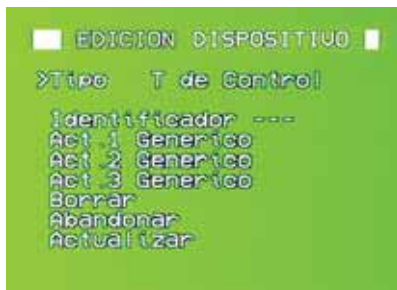

**Pantalla 5**

- Sitúe el cursor en la opción “Identificador”. Pulse **OK** y aparecerán dos cursores a ambos lados, significa que la opción es editable.
- Pulse las teclas **UP** o **DOWN** para poner dirección al dispositivo (le recomendamos que ponga la dirección 1, ya que se trata del primer Terminal de Control que está instalado en el sistema). Pulse **OK** para que se memorice la dirección.
- En los apartados “Act.1”, “Act.2” y “Act.3”, aparecen por defecto “Generico”, pulse **OK**, estando en cualquiera de estas tres opciones, para que vayan apareciendo los nombres que están por defecto, estos son: calefacción, riego, aire acond., luz, luz exterior, luz general, agua, agua general, abre persiana, despl. toldo.
- Sitúe el cursor en “Actualizar” y pulse **OK**.

El terminal de Control se habrá añadido a la lista de terminales instalados en el sistema y aparecerá una pantalla similar a la siguiente (Pantalla 6):



**Pantalla 6**

#### 4.- AÑADIR UN TERMINAL DE CONTROL EN UNA INSTALACIÓN EN LA QUE YA EXISTE ALGUNO.

##### 4.1- SI LA INSTALACIÓN TIENE TERMINAL DE SERVICIOS.

Si en la casa está instalado el kit **“Videoportero + control”** (Ref.7630) significa que la instalación cuenta con un Terminal de servicios y un Terminal de control.

Si desea incorporar más Terminales de control en la instalación solicite a su distribuidor habitual un Terminal de control con la dirección borrada (sin dirección).

Una vez que disponga del Terminal de control con la dirección borrada, siga los pasos que se describen a continuación.

- Desde un teléfono de la casa conectado al sistema (conectado a un Terminal de servicios) marque:

- **# \***  (escuchará tono continuo)<sup>1</sup>.

- **9 9 Id** (escuchará tono continuo)<sup>1</sup>.

“Id” es el identificador del Terminal de control. El primer Terminal de control que tiene la instalación tendrá el identificador 1, el segundo Terminal de control de la instalación tendrá el identificador 2 y el tercer Terminal de control tendrá el identificador 3.

- Cuelgue el teléfono.

**Nota<sup>1</sup>:** Si escucha tono DISCONTINUO, cuelgue y repita la operación (no se ha realizado correctamente).

#### 4.2- SI LA INSTALACIÓN NO TIENE TERMINAL DE SERVICIOS.

Si en la casa está instalado el kit **“Videoportero + desvío”** (Ref.7636) + 1 Terminal de control, significa que la instalación carece de Terminal de servicios.

Si desea incorporar más Terminales de control en la instalación solicite a su distribuidor habitual un Terminal de control con la dirección borrada (sin dirección).

Una vez que disponga del Terminal de control con la dirección borrada, siga los pasos que se describen a continuación dependiendo del caso.

Primer caso:	Segundo caso:
<p>Que en la casa <b>NO existan</b> contestadores automáticos, faxes o sistemas de alarma.</p> <ul style="list-style-type: none"> <li>- Marque el número de teléfono de la vivienda.</li> <li>- ESPERE hasta escuchar tono continuo (después de x rings)<sup>1</sup>.</li> <li>- Introduzca PIN de acceso remoto.</li> <li>- Pulse <b>#</b> (escuchará tono continuo)<sup>2</sup>.</li> </ul>	<p>Que en la casa <b>SI existan</b> contestadores automáticos, faxes o sistemas de alarma.</p> <ul style="list-style-type: none"> <li>- Marque el número de teléfono de su vivienda.</li> <li>- Deje que suene<sup>4</sup>.</li> <li>- Cuelgue el teléfono<sup>5</sup>.</li> <li>- Vuelva a marcar.</li> <li>- ESPERE hasta escuchar tono continuo.</li> <li>- Introduzca PIN de acceso remoto.</li> <li>- Pulse <b>#</b> (escuchará tono continuo)<sup>2</sup>.</li> </ul>

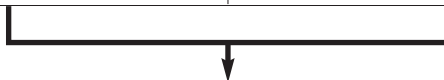

- **\* 8 \* 2 5 4 #** para conectarse con el nuevo Terminal de control cuya dirección por defecto es 254 (escuchará tono continuo)<sup>3</sup>.
- **\* 1 \* Dir #** aquí se cambia la dirección del Terminal de control. Si se trata del segundo Terminal de control de la instalación se configura con **dirección 252** y por lo tanto “Dir” sería 252. Si se tratara del tercer Terminal de control se configuraría con **dirección 253** y por lo tanto “Dir” sería **253**. Escuchará tono continuo<sup>3</sup>.
- **# 8 #** (escuchará tono continuo)<sup>3</sup>.
- **# \*** (escuchará tono continuo)<sup>3</sup>.
- Cuelgue el teléfono.

**Nota1:** El número de “rings” dependerá del valor que usted haya elegido en la opción **“Descuelga en ...”** del menú **“Configurar acceso exterior”** del Monitor de Video.

**Nota<sup>2</sup>:** Si escucha tono DISCONTINUO, vuelva a introducir: PIN y **#** (el número de PIN lo podrá introducir hasta tres veces seguidas, a la cuarta vez deberá introducir el número de PUK).

**Nota<sup>3</sup>:** Si escucha tono DISCONTINUO, cuelgue y repita la operación (no se ha realizado correctamente).

**Nota<sup>4</sup>:** Dejar que suene un número de “rings” igual al valor elegido en la opción “Pre-aviso” del menú “Config. Acceso Exterior” del Monitor de vídeo.

**Nota<sup>5</sup>:** Colgar el teléfono y esperar un tiempo inferior al especificado en el parámetro “Tiempo Max. Espera” del menú “Config. Acceso Exterior” del Monitor de vídeo.

**Apéndice.- INSTALACIÓN Y CONEXIÓN FÍSICA DEL TERMINAL DE CONTROL.**

Existen diversas formas de conectar el Terminal de Control, según las necesidades de instalación. En éste ejemplo se conectará dicho terminal, partiendo del último derivador de la vivienda (el más alejado de la cabecera) y se utilizará su conector de salida de RF para conectarlo con el Videoportero, tal como se muestra en la siguiente figura:

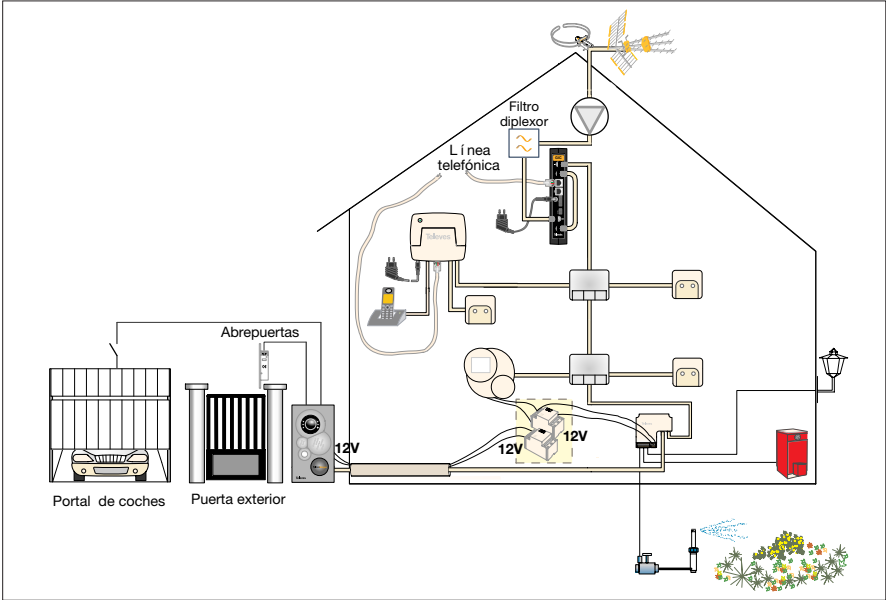

Para ello y una vez ubicado físicamente el módulo, deberán realizarse las siguientes conexiones:

- a.- Se conectará el cable coaxial de entrada procedente de la red de televisión:

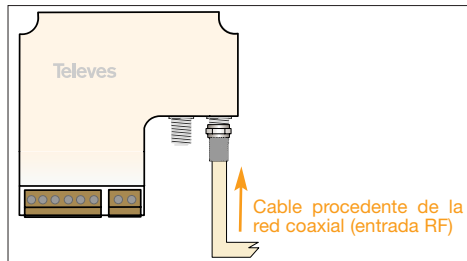

b.- Se conectará el cable coaxial de salida procedente de Videoportero.

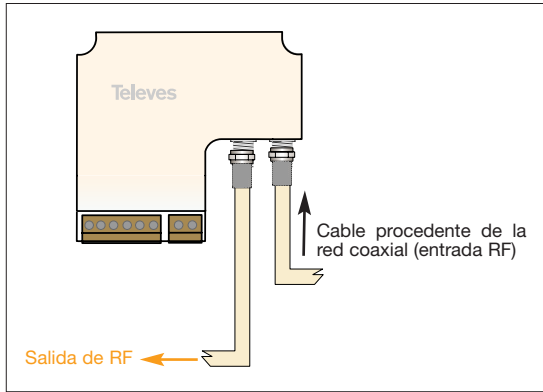

c.- Se conectarán los cables que van a los elementos del hogar (riego, agua, luz, etc.) a controlar, teniendo en cuenta que las salidas de control van numeradas del 1 al 3 y dependerá de la conexión el que se controle uno u otro dispositivo, ya que existen comandos de control para cada una de dichas salidas, estos comandos se explican en el manual de usuario. Para este ejemplo se ha seleccionado la salida de control 1 para controlar el riego, la 2 para controlar la calefacción y la salida 3 para el control de una luz exterior:

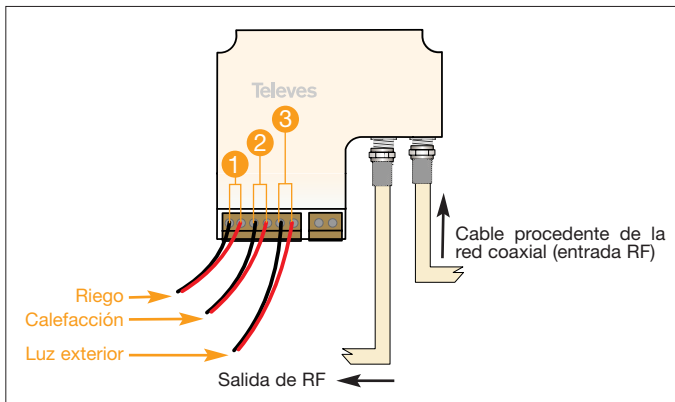



Al actuar en modo interruptor, la instalación habitual de los elementos del hogar (riego, calefacción, agua, etc.) asociados a cada una de las salidas será el como el mostrado en la siguiente figura:

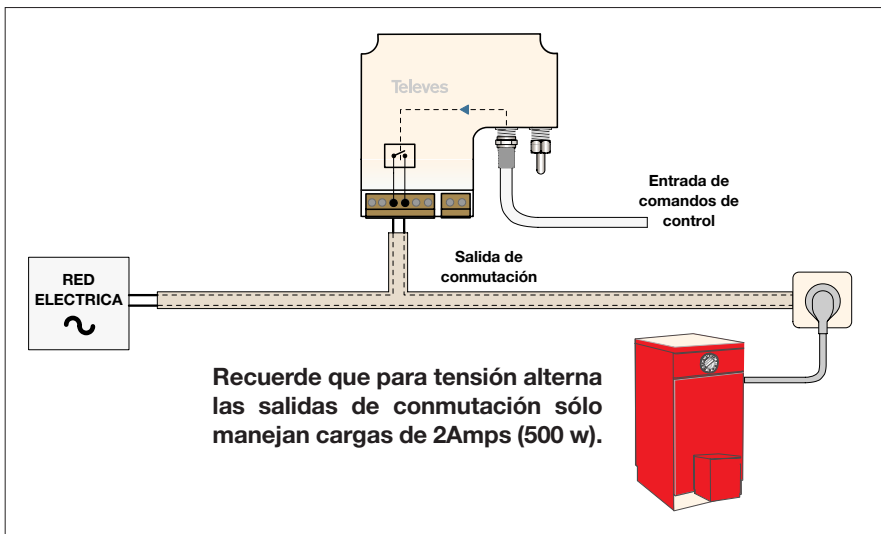

d.- Realizar la conexión de alimentación AC a 12V, se utilizará la misma fuente que alimenta el Videopuerto.

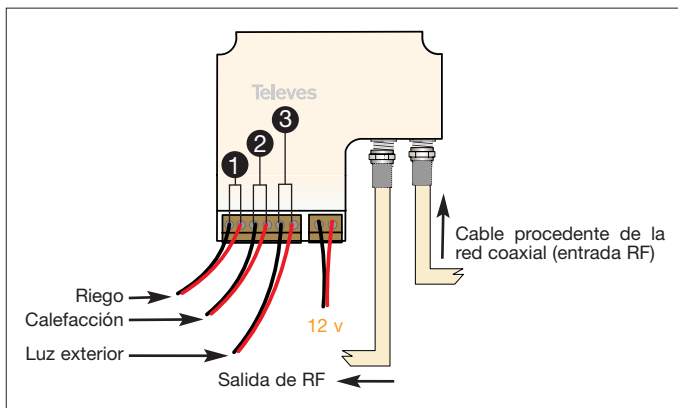

<b>Televés</b>	<b>DECLARACIÓN DE CONFORMIDAD DECLARAÇÃO DE CONFORMIDADE DECLARATION DE CONFORMITE DECLARATION OF CONFORMITY</b>
Fabricante / Fabricante / Fabricant / Manufacturer: Dirección / Direção / Adresse / Address:	<b>Televés S.A.</b> Rúa B. Conxo, 17 15706 Santiago de Compostela SPAIN A-15010176
NIF / VAT:	
Declara bajo su exclusiva responsabilidad la conformidad del producto: <i>Declara sob sua exclusiva responsabilidade a conformidade do produto:</i> <i>Declare, sous notre responsabilité, la conformité du produit:</i> <i>Declare under our own responsibility the conformity of the product:</i>	
Referencia / Referencia / Référence / Reference: Descripción / Descrição / Description / Description: Marca / Marca / Marque / Trademark:	<b>762400</b> <b>Control terminal</b> <b>Televés</b>
Con los requerimientos de la Directiva de baja tensión 73 / 23 / CEE y Directiva EMC 89 / 336 / CEE, modificadas por la Directiva 93 / 68 / CEE, para cuya evaluación se ha utilizado las siguientes normas:	
<i>Com as especificações da Directiva da baixa tensão 73 / 23 / CEE e Directiva EMC 89 / 336 / CEE, modificadas pela Directiva 93 / 68 / CEE, para cuja aprovação se aplicou as seguintes normas:</i>	
<i>Avec les spécifications des Directives 73 / 23 / CEE et 89 / 336 / CEE, modifiées par la directive 93 / 68 / CEE, pour l'évaluation on a appliqué les normes:</i>	
<i>With the Low Voltage Directive 73 / 23 / EEC and the EMC Directive 89 / 336 / EEC as last amended by Directive 93 / 68 / EEC requirements, for the evaluation regarding the Directive, the following standards were applied:</i>	
EN 60065: 1998	EN 61000-4-2: 1995
EN 50083-1: 1993 / A1: 97	EN 61000-4-4: 1995
EN 50083-2: 1995 / A1: 97	EN 61000-4-5: 1995
EN 55020: 1994	EN 61000-4-11: 1994
Santiago de Compostela, 21/04/2005	
	 José L. Fernandez Carnero Technical director

**GARANTÍA:**

Televés S.A. ofrece una garantía de dos años calculados a partir de la fecha de compra para los países de la UE. En los países no miembros de la UE se aplica la garantía legal que está en vigor en el momento de la venta. Conserve la factura de compra para determinar esta fecha.

Durante el período de garantía, Televés S.A. se hace cargo de los fallos producidos por defecto del material o de fabricación. Televés S.A. cumple la garantía reparando o sustituyendo el equipo defectuoso.

No están incluidos en la garantía los daños provocados por uso indebido, desgaste, manipulación por terceros, catástrofes o cualquier causa ajena al control de Televés S.A.



## Red Comercial Nacional

### ● A CORUÑA C.P. 15011

Gregorio Hernández 8.  
Tfno.: 981 27 47 31 / 981 27 22 10  
Fax: 981 27 16 11  
coruna@televés.com

### ● ALMERÍA C.P. 04008

Campogrís 9.  
Tfno.: 950 23 14 43  
Fax: 950 23 14 43  
almeria@televés.com

### ● BADAJOZ C.P. 06010

C/Jacobo Rodríguez,  
Pereira, nº11-Oficina  
Tfno.: 924 20 74 83  
Móvil: 670 70 21 93  
Fax: 924 20 01 15  
saherco@terra.es

### ● BARCELONA C.P. 08940

C/ Sant Ferrán, 27  
Cornellá - Barcelona  
Tfno.: 93 377 08 62 / 93 474 29 50  
Fax: 93 474 50 06  
barcelona@televés.com

### ● BILBAO C.P. 48150

Iberre kalea, módulo 16, pabellón 15-B  
Sangroniz-Sondika  
Tfno.: 94 471 12 02 / 94 471 24 78  
Fax: 94 471 14 93  
bilbao@televés.com

### ● BURGOS C.P. 09188

C/Real, s/n, San Adrián de Juarros  
Tfno.: 947 56 04 58  
Móvil: 670 73 75 86  
emilianovarga@amena.com

### ● GIJÓN C.P. 33210

C/Japón, 14  
Tfno.: 985 15 25 50 / 985 15 29 67  
Fax: 985 14 63 89  
gijon@televés.com

### ● JAÉN C.P. 23007

Hermanos Pinzón, 8-bajo  
Tfno.: 953 29 50 40 / 953 29 52 11  
Móvil: 636 984489  
Fax: 953 29 52 10  
pablobiesa@infonegocio.com

### ● LAS PALMAS C.P. 35006

Gral. Mas de Gaminde 26  
Tfno.: 928 23 11 22 / 928 23 12 42  
Fax: 928 23 13 66  
laspalmas@televés.com

### ● LOGROÑO C.P. 26004

San Prudencio 19, bajo  
Tfno.: 941 23 35 24  
Fax: 941 25 50 78  
r.grijalba@cgcac.es

### ● MADRID C.P. 28005

Paseo de los Pontones 11  
Tfno.: 91 474 52 21 / 91 474 52 22  
Fax: 91 474 54 21  
madrid@televés.com

### ● MÁLAGA C.P. 29006

C/ La Boheme, 55  
Pol. Ind. Alameda 2  
Tfno.: 952 03 82 26  
Fax: 952 03 82 22  
malaga@televés.com

### ● MURCIA C.P. 30010

Polígono Conver - C/ Rio Pliego 22  
Tfno.: 968 26 31 44 / 968 26 31 77  
Fax: 968 25 25 76  
murcia@televés.com

### ● PALMA DE MALLORCA C.P. 07007

Ferrer de Pallares 45, bajo D.  
Tfno.: 971 24 70 02  
Fax: 971 24 53 42  
mallorca@televés.com

### ● PAMPLONA C.P. 31007

Avda. Sancho el Fuerte 5  
Tfno.: 948 27 35 10  
Fax: 948 17 41 49  
jazpeitia@cin.es

### ● SEVILLA C.P. 41008

Pol. Ind. Store - C/ A-6, Nave 5  
Tfno.: 95 443 64 50 / 95 443 58 00  
Fax: 95 443 96 93  
sevilla@televés.com

### ● TENERIFE C.P. 38108

Avda. El Paso, 25 -  
Los Majuelos- La Laguna  
Tfno.: 922 31 13 14 / 922 31 13 16  
Fax: 922 31 13 33  
tenerife@televés.com

### ● VALENCIA C.P. 46022

Plaza Jordi San Jordi s/n  
Tfno.: 96 337 12 01 / 96 337 12 72  
Fax: 96 337 06 98  
valencia@televés.com

### ● VIGO C.P. 36204

Escultor Gregorio Fernández, 5  
Tfno.: 986 42 33 87 / 986 42 40 44  
Fax: 986 42 37 94  
vigo@televés.com

### ● VALLADOLID C.P. 47008

C/ Arreceite 12  
Tfno.: 983 22 36 66  
Fax: 983 22 36 66  
fernandoharguindey@hotmail.com

### ● ZARAGOZA C.P. 50002

C/ Monasterio de Alahón 1-3  
Tfno.: 976 41 12 73  
Fax: 976 59 86 86  
zaragoza@televés.com

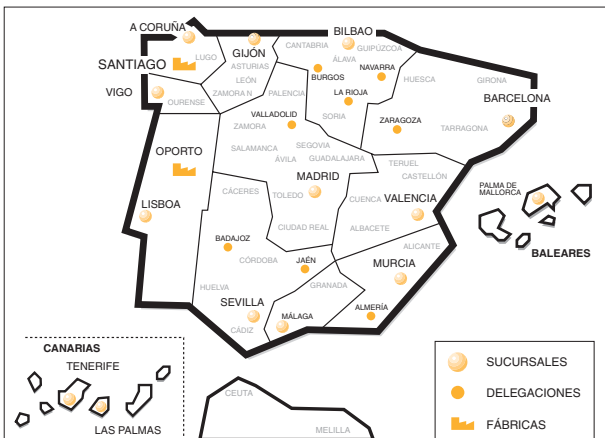

## Red Comercial Internacional

### TELEVES ELECTRONICA PORTUGUESA

#### MAIA - OPORTO

Via . Dr Francisco Sa Carneiro, Lote 17.  
ZONA Ind. MAIA 1. Sector-X MAIA. C.P. 4470 BARCA  
Tel.: 351 22 9418313  
Fax: 351 22 9488719 / 9416180  
televés.pt@televés.com

#### LISBOA

C.P. 1000 Rua Augusto Gil 21-A.  
Tel.: 351 21 7932537 Fax: 351 21 7932418  
televés.lisboa.pt@televés.com

#### TELEVES FRANCE S.A.R.L.

1 Rue Louis de Broglie  
Parc d'Activités de l'Esplanade  
77400 St Thibault des Vignes FRANCE  
Tel.: +33 (0)1 60 35 92 10  
Fax: +33 (0)1 60 35 90 40  
televés.fr@televés.com

#### TELEVES ITALIA S.r.l.

S.sp Viale Liguria 24  
20068 Peschiera Borromeo (MI) Italia  
Tel.: (+39)-0251650604 (RA)  
Fax: (+39)-0255307363  
televés.it@televés.com

#### TELEVES MIDDLE EAST FZE

P.O. Box 17199  
JEBEL ALI FREE ZONE DUBAI,  
UNITED ARAB EMIRATES  
Tel.: 9714 88 343 44 Fax: 9714 88 346 44  
televés.me@televés.com

#### TELEVES UNITED KINGDOM LTD

Unit 11 Hill Street, Industrial State  
CWMBRAN, GWENT NP44 7PG.  
(United Kingdom)  
Tel.: 44 01 633 87 58 21  
Fax: 44 01 633 86 63 11  
televés.uk@televés.com

# Televés

Rúa B. de Conxo, 17  
15706 SANTIAGO DE COMPOSTELA  
Tel. 981 52 22 00 Fax 981 52 22 62  
televés@televés.com [www.televés.com](http://www.televés.com)

