

Fig. 1

Central de 5 entradas con amplificación separada (UHF, VHF y FM), realizada en chasis de zamak para ser utilizado en cabezeras de MATV.

Central de 5 entradas com amplificação separada (UHF, VHF e FM), realizada em chassis de zamak para ser utilizado em cabeceiras de MATV.

Centrale de 5 entrées à voies séparées (UHF, VHF et FM), fabriquée en chassis zamak, pour utilisation en ligne de tête de MATV.

This is a five input ports "compact amplifier" based on a split-band amplification philosophy (UHF, VHF and FM) enclosed into a robust diecast chassis. Intended for MATV headends.

Regulación del nivel de entrada para cada banda.

Regulação do nível de entrada para cada banda.

Réglage du niveau d'entrée pou chaque bande.

Input attenuator for each input.

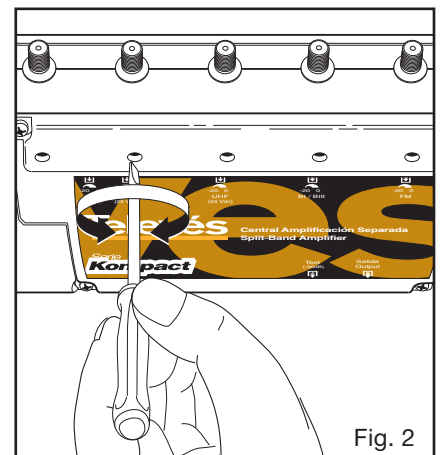

Fig. 2

Características técnicas / Características técnicas / Caractéristiques techniques / Technical specifications							
Entradas / Entradas / Entrées / Inputs		BV	BIV	UHF	BIII	BI	FM
Canales / Canais / Canaux / Channels		40 - 69	21 - 36	21 - 69	5 - 12	2 - 4	-
Ganancia / Ganho / Gain / Gain	(dB)	39 ± 2	38 ± 2	40 ± 3	34 ± 2	34 ± 2	14 ± 1
Figura de ruido / Figura de ruído / Facteur de bruit / Noise figure	(dB)	10	10	8,5	5	5	6
Nivel de salida / Nível de saída	(dBμV)	114					98
Niveau de sortie / Output level (DIN45004B)		114					98
Distorsión 2º ord. / Distorção 2º orde	(dB)	---			50		
Distortion 2ème ordre / 2nd order dist. (V <sub>0</sub> =115 dBμV)		---			50		
Margen atenuación / Margem atenuação	(dB)	0 - 20					
Marge d'atténuation / Attenuation margin		0 - 20					
Alimentación / Alimentação / Alimentation / Power supply	(Vac)	230 ± 10%					
Consumo / Consumo / Consommation / Consumption	(W)	9					
Paso c.c. auto. / Passagem c.c. auto.	(mA)	60		---		---	
Passage c.c. automatique / Automatic DC pass (24Vdc)		60		---		---	
Indice Protección / Índice Protecção / Index Protection / Protection Level		IP 30					

### IMPORTANTES INSTRUCCIONES DE SEGURIDAD

#### Condiciones generales de instalación:

- Antes de manipular o conectar el equipo leer éste manual.
- Para reducir el riesgo de fuego o choque eléctrico, no exponer el equipo a la lluvia o a la humedad.
- No quitar la tapa del equipo sin desconectarlo de la red.
- No obstruir las ranuras de ventilación del equipo.
- Deje un espacio libre alrededor del aparato para proporcionar una ventilación adecuada.
- El aparato no debe ser expuesto a caídas o salpicaduras de agua. No situar objetos o recipientes llenos de agua sobre o cerca del aparato si no se tiene la suficiente protección.
- No situar el equipo cerca de fuentes de calor o en ambientes de humedad elevada.
- No situar el equipo donde pueda estar sometido a fuertes vibraciones o sacudidas.

#### Operación segura del equipo:

- La tensión de alimentación de éste producto es de: 230V~ ±10% 50Hz.
- Si algún líquido u objeto se cayera dentro del equipo, por favor recurra al servicio técnico especializado.
- Para desconectar el equipo de la red, tire del conector, nunca del cable de red.
- No conectar el equipo a la red eléctrica hasta que todas las demás conexiones del equipo hayan sido efectuadas.
- La base de enchufe al que se conecte el equipo debe estar situada cerca de éste y será fácilmente accesible.

#### Descripción de Simbología de seguridad eléctrica:

##### Descrição de simbologia de segurança elétrica:

- Para evitar el riesgo de choque eléctrico no abrir el equipo.
- Para evitar o risco de choque eléctrico não abrir o equipamento.
- Éste símbolo indica que el equipo cumple los requerimientos de seguridad para equipos de clase II.
- Este símbolo indica que o equipamento cumpre os requisitos de segurança para equipamentos de classe II.

### INSTRUÇÕES IMPORTANTES DE SEGURANÇA

#### Condições gerais de instalação:

- Antes de utilizar ou ligar o equipamento leia este manual.
- Para reduzir o risco de provocar fogo ou um choque eléctrico, não exponha o equipamento à luz ou à humidade.
- Não trocar a tampa do equipamento sem o desligar da rede.
- Não obstruir as ranhuras de ventilação do equipamento.
- Deixe um espaço livre ao redor do aparelho para proporcionar uma ventilação adequada.
- O aparelho não deve ser exposto a possíveis derrames ou salpicos de água. Não colocar objectos ou recipientes com água por cima ou por perto do aparelho se estes não tiverem a suficiente protecção.
- Não colocar o equipamento perto de fontes de calor ou em ambientes com humidade elevada.
- Não colocar o equipamento onde possa estar submetido a fortes vibrações ou sacudidas.

#### Operação segura do equipamento:

- A tensão de alimentação deste produto é de: 230V~ ±10% 50Hz.
- Se algum líquido ou objecto caia dentro do equipamento, por favor recorra a um serviço técnico especializado.
- Para desligar o equipamento da rede, tire do conector, nunca do cabo de rede.
- Não ligar o equipamento à rede eléctrica até que todas as demais ligações do equipamento tenham sido efectuadas.
- A fonte de ligação à qual se liga o equipamento deve estar situada perto deste e terá de ser facilmente acessível.

### CONSIGNES DE SECURITE IMPORTANTES

#### Conditions générales d'installation:

- Lire la notice avant de manipuler ou brancher l'appareil.
- Afin de réduire le risque d'incendie ou de décharge électrique, ne pas exposer l'appareil à la pluie ou à des projections d'eau.
- Ne pas retirer le couvercle de l'appareil sans le débrancher.
- Ne pas obstruer les entrées de ventilation.
- Merci de permettre la circulation d'air autour de l'appareil.
- L'appareil ne doit pas être exposé à des chutes ou projections d'eau. Ne pas placer d'objets ou de récipients contenant de l'eau à proximité immédiate sans protection.
- Ne pas placer l'appareil près d'une source de chaleur ou dans un milieu fortement humide.
- Ne pas placer l'appareil dans un lieu exposé à de fortes vibrations ou secousses.

#### Utilisation de l'appareil en toute sécurité:

- La tension d'alimentation de ce produit est de : 230V~ ±10% 50Hz.
- Si un liquide / objet tombe à l'intérieur de l'appareil, référez-en au service technique spécialisé.
- Pour débrancher du secteur, tirez sur la prise et jamais sur le câble.
- Ne pas brancher l'appareil sur le secteur avant que toutes les autres connections aient été effectuées.
- La prise à laquelle l'appareil sera branché doit être située à proximité et facilement accessible.

### IMPORTANT SAFETY INSTRUCTIONS:

#### General installation conditions:

- Before handling or connecting the equipment, please read this manual.
- In order to reduce the risk of fire or electric shock, do not expose the equipment to rain or moisture.
- Do not take the cover off the equipment without disconnecting it from the mains.
- Do not obstruct the equipment's ventilation system.
- Please allow air circulation around the equipment
- The equipment must not come into contact with water or even be splashed by liquids. Do not place containers with water on or near the equipment if it is not adequately protected.
- Do not place the equipment near sources of heat or in excessively moisture conditions.
- Do not place the equipment where it may be affected by strong vibrations or knocks.

#### How to use the equipment safely:

- The powering supply of this product is: 230V~ ±10% 50Hz.
- If any liquid or object falls inside the equipment, please contact a specialized technician.
- To disconnect the equipment from the mains, pull from the connector, and never pull from the cable.
- Do not connect the equipment to the mains until all the other connections have been made.
- The mains socket that is going to be used to connect the equipment should be located nearby and should be easily accessible.



#### Description des symboles de sécurité électrique:

##### Description of the electrical safety symbols:

- Afin d'éviter le risque de décharge ne pas ouvrir l'appareil.
- To avoid the risk of electric shock, do not open the equipment.
- Ce symbole indique que l'appareil répond aux exigences de sécurité des appareils de classe II.
- This symbol indicates that the equipment complies with the safety requirements for class II equipment.

### Puesta funcionamiento

- Enchufe los conectores en las respectivas entradas.
- Realice el equilibrio de señales. Para ello regule los atenuadores de la parte frontal (la señal de entrada es atenuada de forma independiente para cada banda) y compruebe que la señal de salida no sobrepasa los niveles máximos fijados en la tabla de características. Si el nivel de señal es tan elevado que no permite el correcto equilibrio de la central, proceda a la utilización de atenuadores en las entradas.

### Posta funcionamento

- Coloque os conectores nas respectivas entradas.
- Realice o equilibrio de sinais. Para isso regule os atenuadores da parte frontal (o sinal de entrada é atenuado de forma independente para cada banda) e comprove que o sinal de saída não ultrapasse os níveis máximos fixados na tabela de características. Se o nível de sinal for tão elevado que não permita o correcto equilíbrio da central, proceda à utilização de atenuadores nas entradas.

### Mise en marche

- Brancher les connecteurs aux entrées respectives.
- Réaliser l'équilibrage des signaux. Pour cela régler les atténuateurs de la partie frontale (le signal d'entrée est atténué de façon indépendante pour chaque bande) et vérifier que le signal de sortie ne dépasse pas les niveaux maximum fixés dans la table de caractéristiques. Si le niveau de sortie est trop élevé et ne permet pas le juste équilibrage de la centrale, utiliser des atténuateurs aux entrées.

### Starting up

- The connectors must be introduced to their corresponding inputs.
- The signals must be balanced to accomplish this adjustment. The attenuators on the front (there is an attenuator for each input port) and check that the output signal does not exceed the maximum shown in the technical specifications. If the signal levels are too high and do not allow the equalisation then external attenuators must be used at the inputs.

### Ejemplo de aplicación / Exemplo de aplicação / Exemple d'application / Typical application

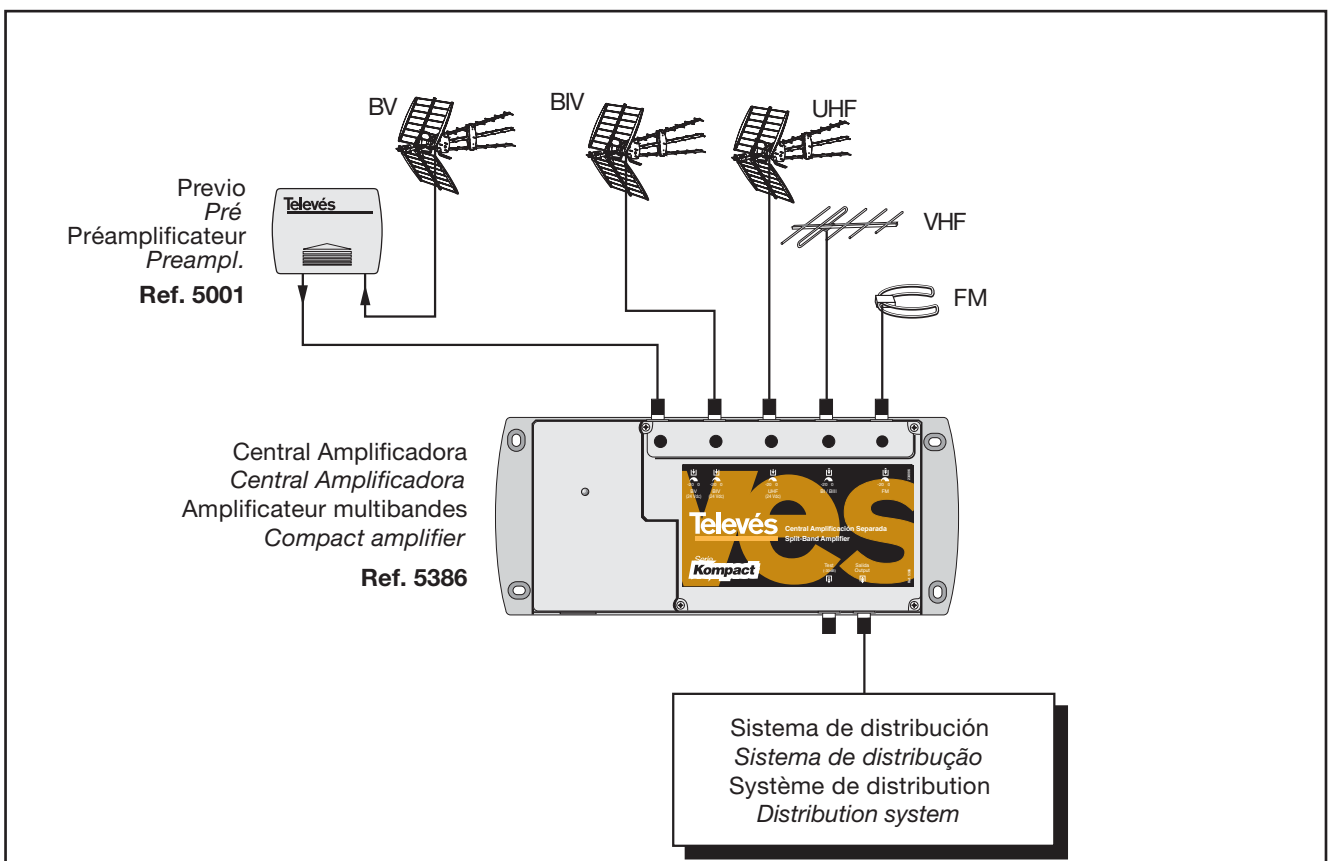

### Recomendaciones

- La antena conectada a la entrada UHF debe tener orientación diferente a las conectadas a BV y BIV. Además no debe recibir canales que coincidan en frecuencia con los de las otras entradas de UHF.
- No alimentar el equipo mientras no esté realizada la instalación.

### Recomendações

- A antena ligada à entrada UHF deverá ter orientação diferente as ligadas a BV e BIV. Além disso não deve receber canais que coincidam em frequência com os canais das outras entradas de UHF.
- Não alimentar o equipamento enquanto não esteja realizada a instalação.

### Recommandations

- L'antenne branchée à l'entrée UHF doit être orientée différemment à celles branchées à BV et BIV. De plus elle ne doit pas recevoir de canaux qui coïncident avec ceux des autres entrées UHF.
- Ne pas alimenter l'unité tant que l'installation n'est pas terminée.

### Recommendations

- The aerial connected to the UHF input port must be pointed to different location than the ones connected to BV and BIV ports. Furthermore, there should not be channels going through the other UHF inputs of the amplifier, sharing same frequencies.
- Avoid to power ON the amplifier before to complete the installation.

**Televés**

**DECLARACIÓN DE CONFORMIDAD  
DECLARAÇÃO DE CONFORMIDADE  
DECLARATION DE CONFORMITE  
DECLARATION OF CONFORMITY**

Fabricante / Fabricante / Fabricant / Manufacturer:  
Dirección / Direção / Adresse / Address:

**Televés S.A.**  
**Rúa B. Conxo, 17**  
**15706 Santiago de Compostela**  
**SPAIN**  
**A-15010176**

NIF / VAT :

Declara bajo su exclusiva responsabilidad la conformidad del producto:  
*Declara sob sua exclusiva responsabilidade a conformidade do produto:*  
*Declare, sous notre responsabilité, la conformité du produit:*  
*Declare under our own responsibility the conformity of the product:*

Referencia / Referencia / Référence / Reference:

**5386**

Descripción / Descrição / Description / Description:

**Compact Split band amplifier**

Marca / Marca / Marque / Mark:

**Televés**

Con los requerimientos de la Directiva de baja tensión 73 / 23 / CEE y Directiva EMC 89 / 336 / CEE, modificadas por la Directiva 93 / 68 / CEE, para cuya evaluación se han utilizado las siguientes normas:

*Com as especificações da Directiva da baixa tensão 73 / 23 / CEE e Directiva EMC 89 / 336 / CEE, modificadas pela Directiva 93 / 68 / CEE, para cuja aprovação se aplicou as seguintes normas:*

*Avec les spécifications des Directives 73 / 23 / CEE et 89 / 336 / CEE, modifiées par la directive 93 / 68 / CEE, pour l'évaluation on a appliqué les normes:*

*With the Low Voltage Directive 73 / 23 / EEC and the EMC Directive 89 / 336 / EEC as last amended by Directive 93 / 68 / EEC requirements, for the evaluation regarding the Directive, the following standards were applied:*

**EN 60065: 1993 / A1: 97**

**EN 61000-4-4: 1995**

**EN 50083-1: 1993 / A1: 97**

**EN 61000-4-5: 1995**

**EN 50083-2: 1995 / A1: 97**

**EN 61000-4-11: 1994**

**EN 61000-4-2: 1995**

Santiago de Compostela, 23/09/2000

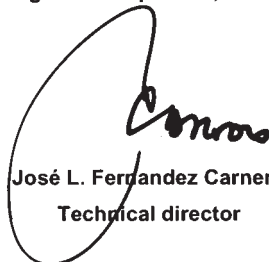

  
José L. Fernández Carnero  
Technical director