

Televés

Receptor de Audio / Video a 2,4 GHz

Receptor de Audio / Video a 2,4 GHz

Récepteur de Audio / Vidéo à 2,4 GHz

2.4 GHz Audio / Video Receiver

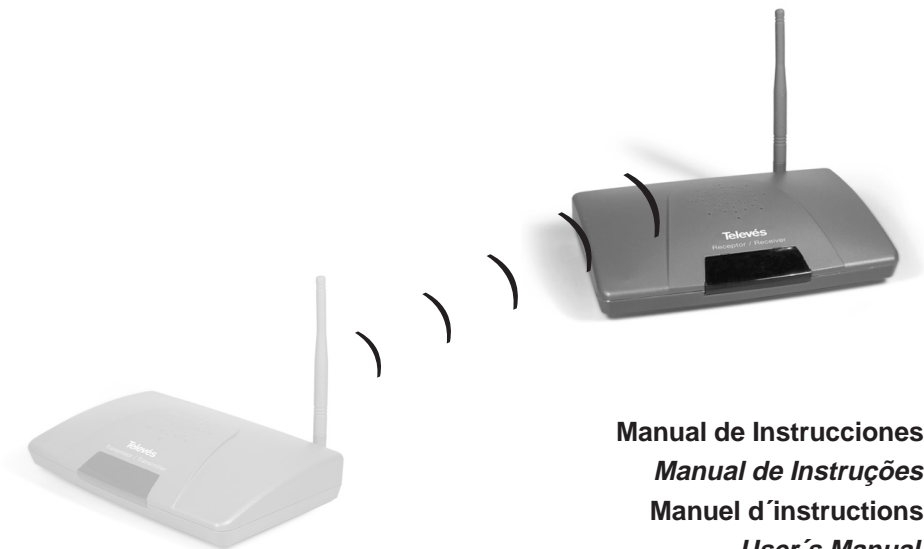

Manual de Instrucciones
Manual de Instruções
Manuel d'instructions
User's Manual

Indice	Pág.
A los usuarios del transmisor/receptor A/V	4
Precauciones de seguridad	4
Advertencia	4
Aviso	4
Introducción al transmisor/receptor A/V	5
Contenido	6
Controles y características	7
Montaje de los módulos	9
Conexión del transmisor	10
Como transmitir señales desde un equipo (fuente)	10
Desde un VCR	10
Desde un Sistema de TV por cable	11
Desde un Receptor Satélite o Reproductor de Discos Laser	11
Desde una videocámara	12
Desde una cámara CCD miniatura	12
Desde un Receptor de A/V	13
Desde un Receptor Estéreo	13
Desde un Reproductor de CD o Casette	14
Desde un Ordenador	14
Conexión del receptor	15
Como recibir señales en un equipo remoto (destino)	15
Hasta un TV remoto	15
Hasta unos altavoces auto-amplificados	16
Hasta cualquier altavoz remoto	17
Hasta un Ordenador	17
Uso del modo Control Remoto	18
Como usar el prolongador del transmisor IR	18
Selección del canal y tiempo de muestreo	20
Selección del canal en el transmisor	20
Selección del canal en el receptor	20
Problemas y soluciones	21
Cuidado y mantenimiento	21
Características técnicas	84
Garantía	87

A los usuarios del transmisor/receptor A/V

Precauciones de seguridad

Para prevenir un incendio o una descarga, no exponga este producto a la lluvia o a la humedad. No lo use cerca de la bañera, en un sótano húmedo, o en los alrededores de una piscina.

Para evitar una descarga eléctrica no abra la carcasa de este producto.

Utilice sólo el adaptador de red incluido con el producto o suministrado como un accesorio.

No sobrecargue las tomas de corriente o los cables de extensión, se puede producir un incendio o descarga eléctrica.

Advertencia

Este producto ha sido diseñado para uso legítimo como transmisor/receptor de audio y video desde un lugar de la casa, oficina, etc... a otro lugar.

Las referencias indicadas en este manual están destinadas a un uso en los países que se relacionan en el mismo.

Por la presente, **Televés S.A.** insta al usuario a consultar con autoridades locales u otras autoridades legales en cuanto al uso y aplicación adecuada del producto conforme a las leyes vigentes.

Televés S.A. no será responsable del mal uso o aplicación ilegal, por parte de cualquier individuo o entidad, de este producto, bajo ninguna circunstancia.

CE 0341!

Aviso

Los cambios o modificaciones no autorizadas, pueden invalidar la autoridad del usuario para manejar el equipo.

Introducción al transmisor/receptor A/V

El transmisor/receptor A/V usa las tecnologías más recientes en comunicaciones por radio para enviar sonido estéreo e imágenes en color hasta una distancia de 100 m (en condiciones de espacio libre). Al transmitir a una frecuencia muy alta (2,4 GHz), el transmisor/receptor A/V evita la banda de 900 MHz, atestada por el uso de teléfonos inalámbricos y otros transmisores por radio de audio/video. Además, la señal de A/V transmitida, va modulada en FM en lugar de en AM, lo que repercute positivamente en la calidad de la imagen visualizada. Con varios canales independientes*, puede transmitir simultáneamente fuentes de señal A/V distintas usando múltiples pares de transmisores/receptores.

El transmisor/receptor A/V también integra la posibilidad de gobernar la fuente de señal de A/V (VCR, Receptor Satélite, ..) conectada al transmisor, desde la posición donde se halle el receptor, usando el mando a distancia existente.

El transmisor/receptor A/V le ofrece comodidad y seguridad de muchas maneras:

Comodidad:

- Ver la película alquilada en cualquier TV de su casa o patio sin necesidad de extender cable, mover sus equipos de sitio o comprar otros.
- Ver programas via cable o satélite en cualquier TV de su casa.
- Escuchar música con calidad estéreo en cualquier altavoz auto-amplificado dentro o fuera de casa.
- Recibir imágenes y sonido de un PC en un TV remoto (necesita equipo adicional).

Seguridad:

- Puede controlar el sueño de su bebé, el juego de los niños, los ancianos, discapacitados... en su TV, usando para ello su videocámara actual o una cámara CCD miniatura.
- Puede ver en su TV quien está del otro lado de la puerta de casa, usando una videocámara o una cámara CCD miniatura.
- Bomberos, Policía y personal de seguridad pueden enviar señales en tiempo real de situaciones peligrosas a estaciones base móviles o ayudar a un compañero a través de una cámara CCD miniatura.
- Y muchos otros usos!

* Depende del modelo

Contenido

Los siguientes elementos deben estar incluidos en el embalaje. Por favor, compruebe que tiene todo el equipo antes de su instalación.

1.- Un módulo Receptor

Recibe audio/video por radio a 2,4GHz y envía la señal del mando a distancia en UHF hacia el transmisor.

**2.- Un cable audio/video (A/V)****3.- Un adaptador de corriente.**

Proporciona 12Vdc para alimentar los equipos.

Los modelos destinados al mercado UK disponen de clavijas especiales.

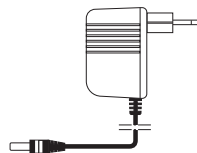

Controles y características

Transmisor

VISTA FRONTAL

Antena de control remoto.

Recibe las señales del mando a distancia en UHF.

LEDs de estado.

Indican el canal* seleccionado.

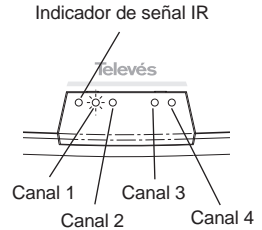
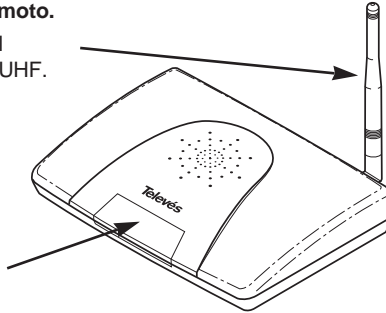

VISTA POSTERIOR

Conector para el prolongador del transmisor IR

Conector del adaptador de 12Vdc

Salida de 12Vdc para accesorios

Conector de video (amarillo)

Conector de audio izquierdo (blanco)

Conector de audio derecho (rojo)

Interruptor de encendido / apagado

Interruptor de selección de canal*.

Se usa para conseguir una recepción óptima. Seleccione el mismo canal en el transmisor y en el receptor.

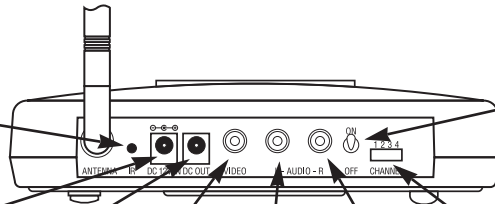

Nota: Asegúrese de que el interruptor ON/OFF está en la posición OFF antes de conectar cualquier accesorio.

* Depende del modelo

Receptor (Receiver)

VISTA FRONTAL

Antena de control remoto.

Transmite las señales del mando a distancia en UHF.

LEDs de estado.

Indican el canal* seleccionado.

Sensor del control remoto.

Recibe las señales del mando a distancia y las transmite via UHF al transmisor.

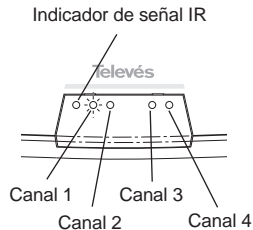
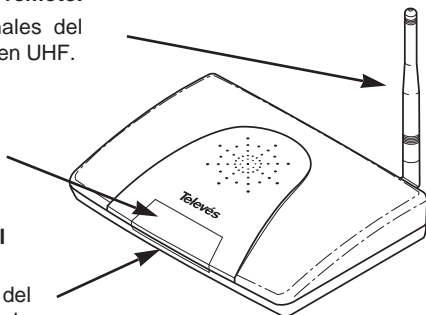

VISTA POSTERIOR

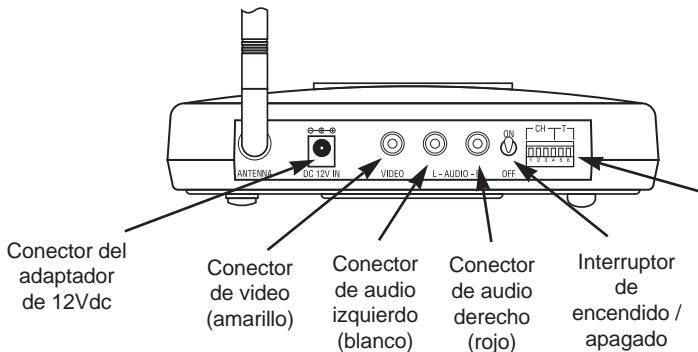

Interruptor de selección de canal*. Se usa para conseguir una recepción óptima. Debe seleccionar el mismo canal en el transmisor y en el receptor.

Nota: Asegúrese de que el interruptor ON/OFF está en la posición OFF antes de conectar cualquier accesorio.

* Depende del modelo

Montaje de los módulos

Sin usar absolutamente ningún cable, el transmisor/receptor A/V envía señales de audio o video prácticamente desde cualquier fuente de imagen y/o sonido a cualquier TV, monitor de video, altavoces auto-amplificados, usando los mismos conectores que sus otros equipos.

Para disfrutar del transmisor/receptor de audio y video, simplemente conecte el transmisor a cualquier equipo cuya señal de audio/video desee ver y/u oír en otro lugar. Luego conecte el receptor a un TV, ordenador o altavoces auto-amplificados, ubicando el conjunto en otro lugar. Encienda tanto el transmisor como el receptor poniendo el interruptor en la posición ON. Ya está listo para la recepción.

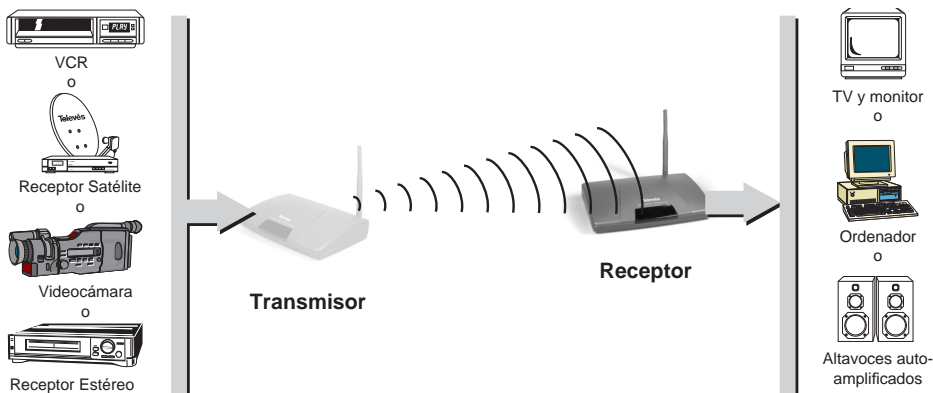

Emite desde cualquiera de las siguientes fuentes:

Video: VCR, Receptor de Satélite, Receptor TV por cable, Reproductor de discos laser, DVD, Videocámara, Cámara de seguridad, Ordenador (necesita equipamiento adicional).

Audio: Lector o cargador de CD, Receptor estéreo, Reproductor de cassette.

En las siguientes páginas, se enseña como conectar el transmisor a cualquiera de estas fuentes de señal y luego se muestra como y donde conectar el receptor.

Conexión del Transmisor

Como transmitir señales desde un equipo (fuente)

- 1.- Asegúrese de que el interruptor ON/OFF está en la posición OFF.
- 2.- Mediante los cables suministrados, realice las conexiones necesarias entre las entradas A/V del transmisor y las salidas de los diversos equipos, desde los cuales quiere enviar las señales. Respete el color de las conexiones.
- 3.- Seleccione el canal de transmisión en la parte trasera del transmisor (vea el apartado "Selección del canal y tiempo de muestreo").
- 4.- Conecte el "jack" del adaptador de corriente en la parte posterior del transmisor y enchufe el adaptador a una toma de red (230V~). Encienda el equipo colocando el interruptor ON/OFF en la posición ON. Se iluminará el LED correspondiente al canal seleccionado anteriormente.
- 5.- A continuación se muestran unos ejemplos de conexión con el transmisor. En alguno de ellos puede necesitar accesorios adicionales.

Desde un VCR (reproductor de video)

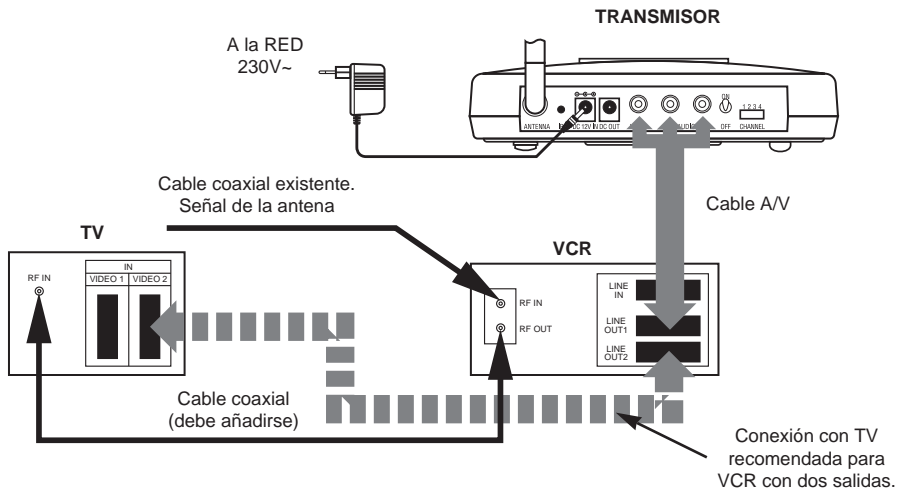

Desde un Sistema de TV por cable

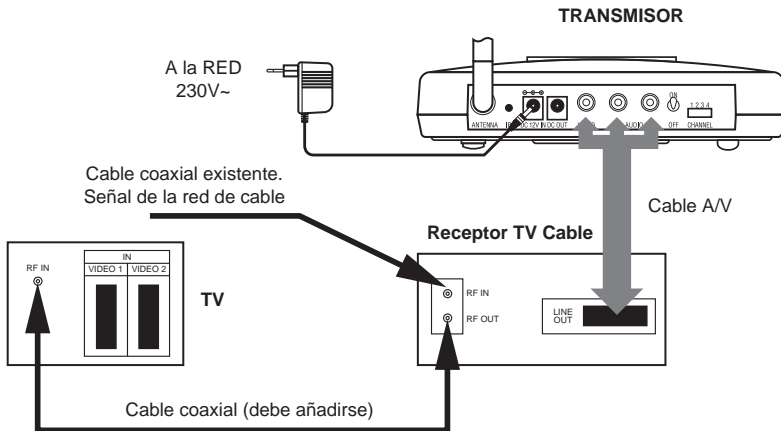

Desde un Receptor de Satélite o Reproductor de Discos Laser

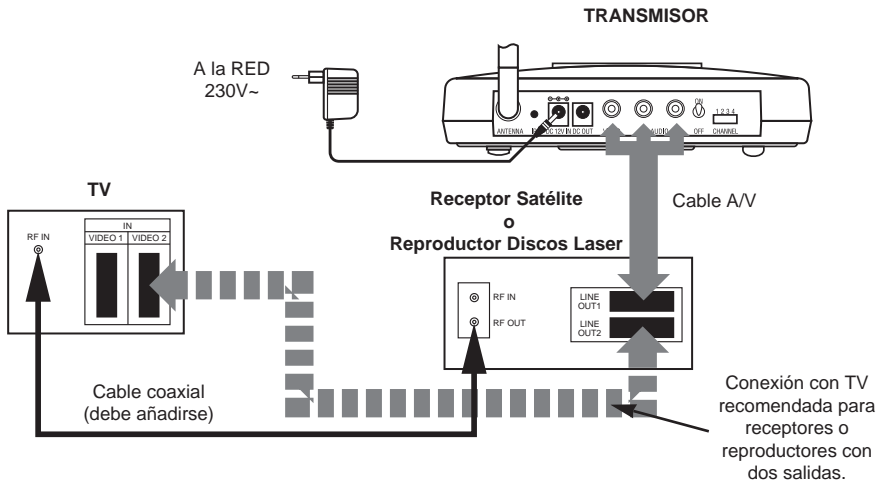

ESPAÑOL

Desde una videocámara

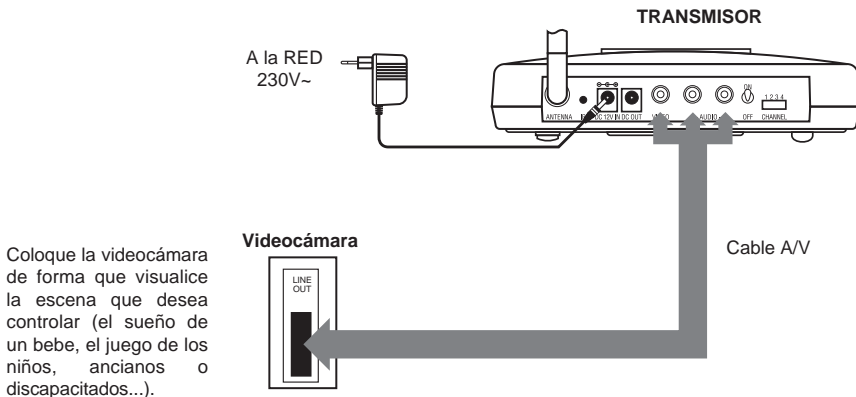

Desde una cámara CCD miniatura

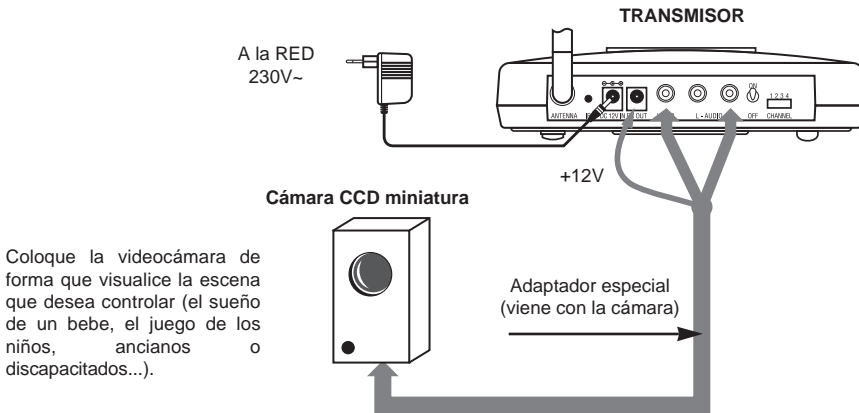

Desde un Receptor de audio/video (A/V)

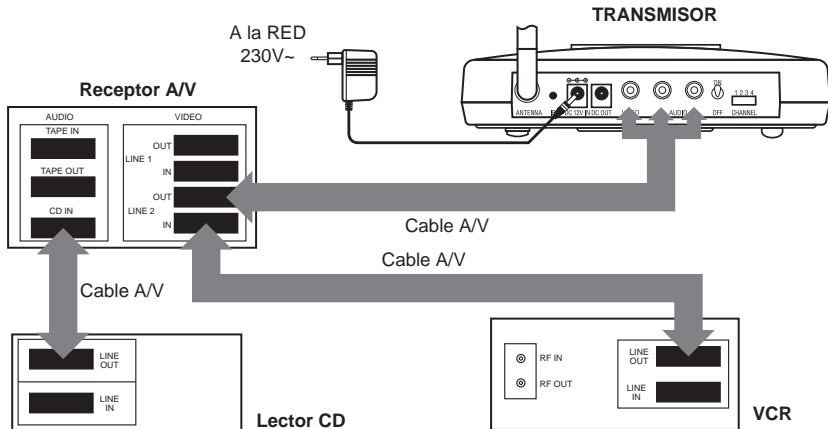

ESPAÑOL

Desde un Receptor Estéreo (sólo audio)

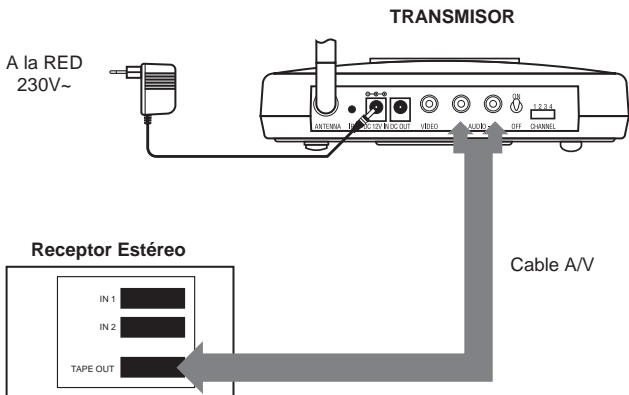

Desde un Reproductor de CD o Casette (sólo audio)

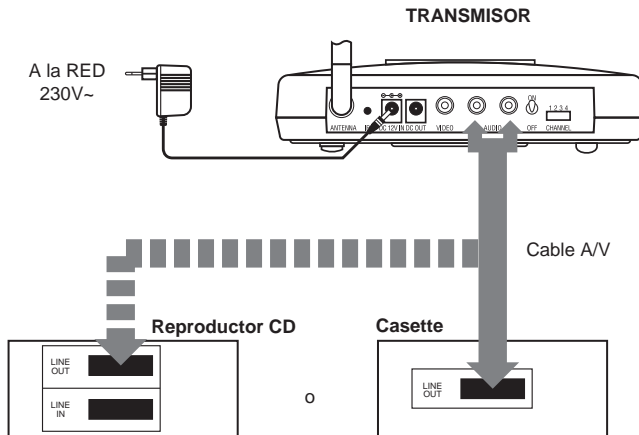

Desde un Ordenador

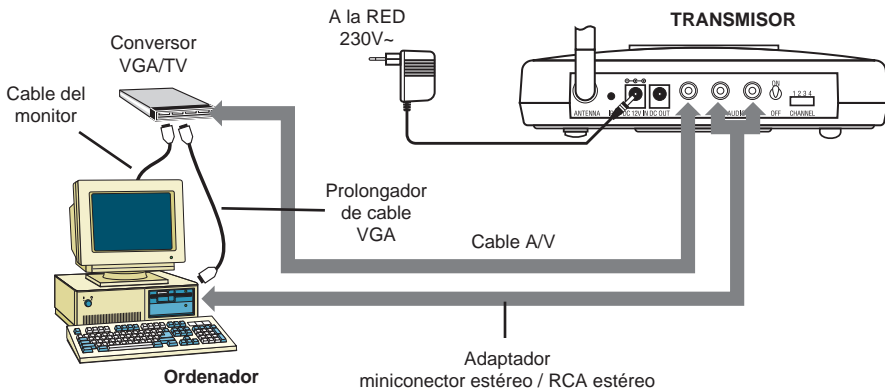

Nota: Deberá disponer de PC con tarjeta de sonido, un convertorVGA/TV y un adaptador miniconector estéreo / RCA estéreo.

Conexión del receptor

Como recibir señales en un equipo remoto (destino)

- 1.- Compruebe que el interruptor ON/OFF está en la posición OFF.
- 2.- Mediante los cables suministrados, conecte las salidas A/V del receptor con las entradas A/V de los diversos equipos remotos donde se van a recibir las señales. Respete el color de las conexiones.
- 3.- Seleccione el mismo canal para el receptor que el seleccionado para el transmisor mediante los switches disponibles en la parte trasera del mismo (vea el apartado "Selección del canal y tiempo de muestreo").
- 4.- Conecte el "jack" del adaptador de corriente en la parte posterior del receptor y enchufe el adaptador a una toma de red (230V~). Encienda el equipo colocando el interruptor ON/OFF en la posición ON. Se iluminará el LED correspondiente al canal seleccionado anteriormente.
- 5.- A continuación se muestran unos ejemplos de conexión con el receptor. En alguno de ellos puede necesitar accesorios adicionales.

Hasta un TV remoto

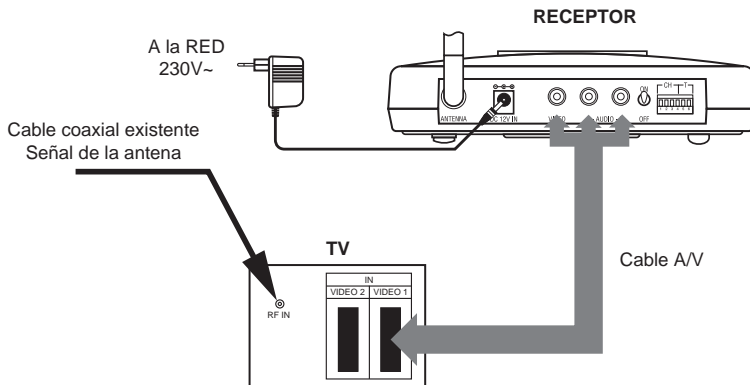

Hasta un TV remoto a través de un VCR

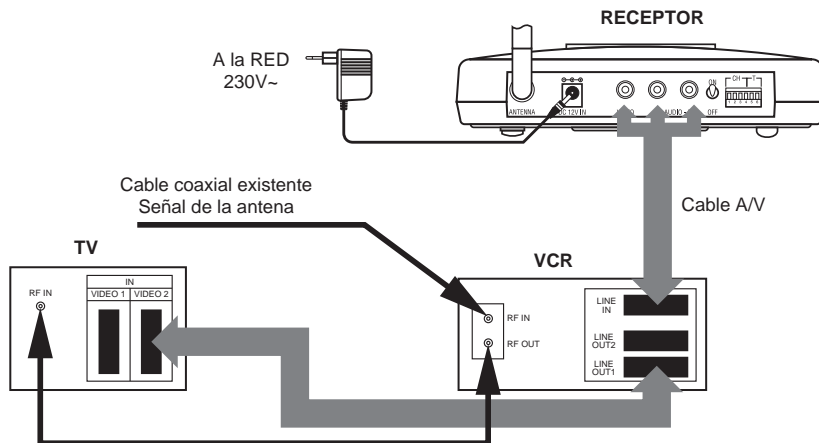

Hasta unos altavoces auto-amplificados (sólo audio)

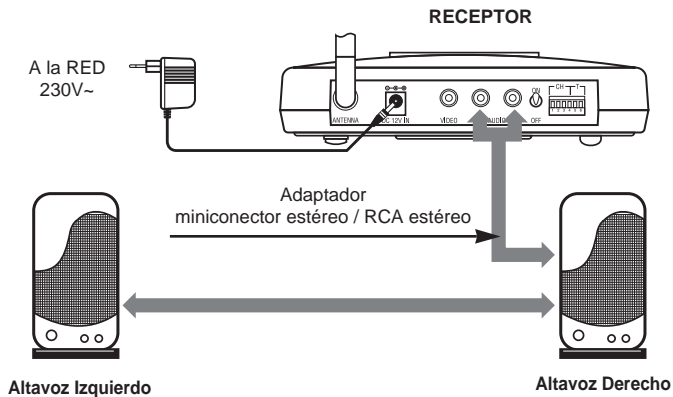

Nota: Al recibir simplemente señales estéreo, no amplificadas, los altavoces utilizados para disfrutar del sonido deben ser autoamplificados.

Hasta cualquier altavoz remoto

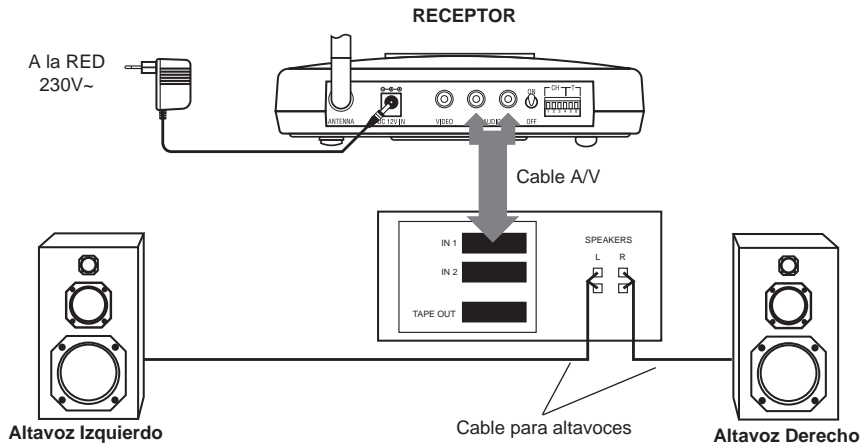

ESPAÑOL

Hasta un Ordenador

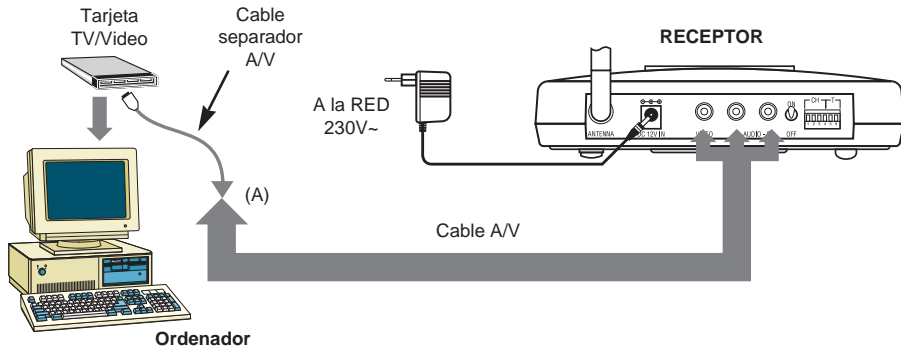

Nota: Deberá disponer de PC con tarjeta TV/Video, instalada preferiblemente cerca del controlador VGA. Vea el Manual de Instrucciones de la tarjeta.

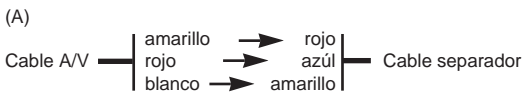

Uso del modo Control Remoto

El transmisor/receptor A/V no sólo le permite enviar audio y vídeo de gran calidad entre dos lugares separados, si no que tiene la capacidad de controlar la fuente de emisión de dichas señales, usando el mando a distancia existente. La señal de infrarrojos (IR) emitida por su mando a distancia, se convierte en señal de radiofrecuencia (RF) en el receptor (Receiver) y es enviada al módulo transmisor donde la señal de RF se convierte nuevamente en la señal IR original, que es enviada a la fuente de audio/vídeo.

Como usar el prolongador del transmisor IR

El prolongador del transmisor IR se conecta al módulo transmisor a través de una clavija especial. El prolongador emite una señal de IR de alta intensidad, que controla sus equipos con la señal remota. Para usar el prolongador, siga las siguientes indicaciones.

- 1.- Enchufe el prolongador del transmisor IR en el conector que aparece en la parte posterior del transmisor denominado "IR".
- 2.- Localice los sensores IR de los equipos que desea gobernar. Si estos no aparecen claramente indicados en los propios equipos, consulte los Manuales de Instrucción de los mismos.
- 3.- Oriente el prolongador del transmisor IR, apuntándolo en la dirección general en la que se encuentran los sensores IR, de los equipos a gobernar. Asegure el prolongador a una vitrina o estante en esa posición.
- 4.- Coloque el módulo receptor, en un lugar donde la señal de su mando a distancia sea captada por la ventana del IR, colocada en el frontal del módulo. Use su mando a distancia apuntándolo a la parte frontal del receptor.

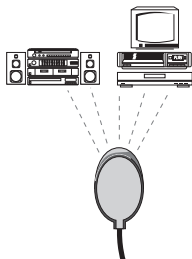

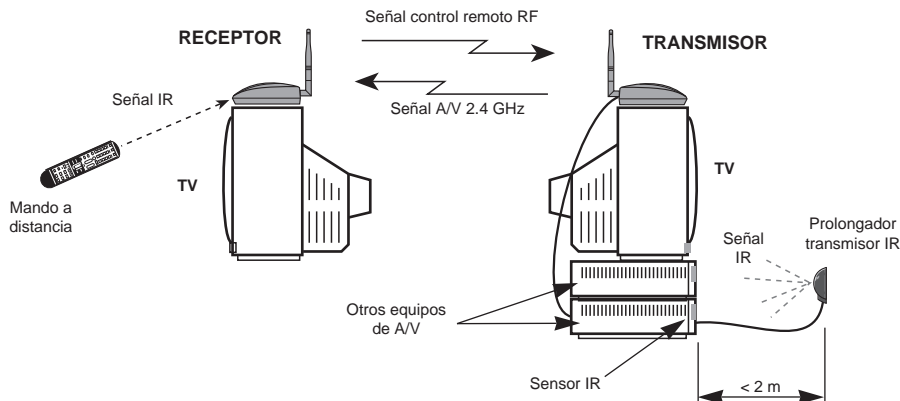

ESPAÑOL

Nota: Para un mejor funcionamiento, el prolongador del transmisor IR debe estar a una distancia inferior a 2 m de los sensores de los equipos que desea controlar.

Selección del canal y tiempo de muestreo

Selección del canal en el transmisor

El transmisor de A/V transmite las señales de audio y video por el canal que Ud. haya seleccionado. Puede utilizar hasta 4 transmisores⁽¹⁾ al mismo tiempo, debiendo poner cuidado en que cada transmisor tenga seleccionado un canal distinto.

El ejemplo de la figura muestra el envío de la señal de A/V por el canal 1.



Selección del canal en el receptor

El receptor de A/V le permite seleccionar un canal fijo para la recepción de la señal (switches 1 a 4), o bien realizar un barrido secuencial de los canales seleccionados. El tiempo de muestreo que el receptor permanece en cada canal es seleccionable mediante los switches 5 y 6.

El ejemplo de la figura muestra la recepción de la señal de A/V por el canal 3 (switch 3 a posición ON).

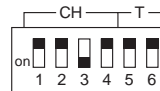

El ejemplo de la figura muestra la recepción secuencial de la señal de A/V por los canales 1 y 3 con un tiempo de muestreo de 2 segundos. Al seleccionar más de un canal se activa el modo de muestreo.

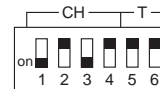

Los switches 5 y 6 le permiten seleccionar el tiempo de muestreo entre las 4 posibles combinaciones.

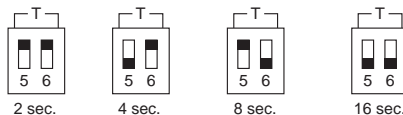

(1) Depende del modelo. No seleccionar dos canales con la misma frecuencia.

Problemas y soluciones

Por favor, lea este manual con detenimiento y siga los pasos descritos en el mismo. Si continua teniendo problemas, consulte esta tabla. En ella se explican los problemas mas comunes, así como su solución.

Problema	Posibles soluciones
No hay imagen ni sonido.	<ul style="list-style-type: none"> • Verifique el interruptor ON/OFF en los dos módulos. • Compruebe si están encendidos tanto el equipo fuente (VCR, receptor satélite, ..) como el remoto (TV). • Asegúrese de tener bien conectados los "jacks" de alimentación. • Revise todas las conexiones.
Interferencia: imagen o sonido ruidoso.	<ul style="list-style-type: none"> • Seleccione un canal diferente* tanto en el transmisor como en el receptor. • Si está usando un horno microondas, apágelo. • No coloque un horno microondas entre el transmisor y el receptor.
El modo control remoto no funciona.	<ul style="list-style-type: none"> • Verifique el camino entre el transmisor y los equipos de audio/video que desea gobernar, sacando los obstáculos innecesarios. • Compruebe que el prolongador del transmisor IR está orientado apuntando a los equipos a gobernar. • Ajuste las antenas de control remoto.

* Depende del modelo

Cuidado y mantenimiento

Limpie la carcasa de los módulos con un paño ligeramente húmedo en una mezcla de agua y jabón. No use nunca productos abrasivos o disolventes.

Índice	Pág.
A os utilizadores do transmissor/receptor A/V	24
Normas de segurança	24
Advertência	24
Precaução	24
Introdução ao transmissor/receptor A/V	25
Conteúdo	26
Controlos y características	27
Montagem dos módulos	29
Ligação do transmissor	30
Como transmitir sinais desde um equipamento (fonte)	30
Desde um VCR	30
Desde um Sistema de TV por cabo	31
Desde um Receptor Satélite ou Reprodutor de Discos Laser	31
Desde uma máquina de filmar	32
Desde uma câmara CCD miniatura	32
Desde um Receptor de A/V	33
Desde um Receptor Stéreo	33
Desde um Reprodutor de CD ou Cassette	34
Desde um Ordenador	34
Ligação do receptor	35
Como receber sinais num equipamento remoto (destino)	35
Hasta um TV remoto	35
Hasta uns altifalantes auto-amplificados	36
Hasta qualquer altifalante remoto	37
Hasta um Ordenador	37
Utilização do modo Controlo Remoto	38
Como usar o prolongador do transmissor IV	38
Seleccção do canal e tempo de amostragem	40
Seleccção do canal no emissor	40
Seleccção do canal no receptor	40
Problemas e soluções	41
Cuidados e manutenção	41
Características técnicas	84
Garantia	87

Aos utilizadores do transmissor / receptor A/V**Normas de segurança**

Afim de evitar um incêndio ou descarga, não exponha este produto à chuva ou à humidade. Não o utilize junto da banheira, lavatório ou lava loiça. Não o utilize em sótão húmido ou junto a uma piscina.

Afim de evitar uma descarga eléctrica não abra o invólucro que protege os circuitos electrónicos.

Utilize o adaptador de rede incluído no produto ou fornecido como acessório.

Não sobrecarregue as saídas electricamente ou com excesso de cabo, poderá ocorrer um incêndio ou descarga eléctrica.

Advertência

Este produto foi desenhado para utilização como transmissor / receptor de audio / video desde uma posição da casa para outra totalmente distinta.

As referências indicadas neste manual são destinadas a um uso nos países que são relacionados no mesmo.

Serve a presente para, a **Televés S.A.**, advertir o utilizador a consultar as autoridades locais ou outras devidamente legalizadas quanto ao uso e aplicação adequados para o produto conforme as leis vigentes.

Televés S.A. não se responsabiliza pela má utilização ou aplicação ilegal, por parte de qualquer indivíduo ou entidade, deste produto, em nenhuma circunstância.

CE 0341 ⚠

Precaução

As alterações ou modificações não autorizadas, podem invalidar o funcionamento do equipamento.

Introdução ao transmissor/receptor A/V

O transmissor/receptor A/V utiliza as tecnologias mais recentes em comunicações por rádio para enviar audio stereo e imagens a cores para além de 100 m. Ao transmitir a uma frequência muito alta (2,4 GHz), o transmissor/receptor A/V evita a banda dos 900 MHz, utilizada em telefonia móvel e outros transmissores de audio / video. A sua qualidade superior deve-se ao facto de a modulação utilizada, FM, ser melhor que em AM. Com varios canais independentes*, conseguem-se transmitir simultaneamente fontes de sinal diferentes usando múltiplos pares.

O transmissor/receptor A/V também integra a possibilidade de comando da fonte de sinal (VCR, Receptor de satélite, ..) desde outro local da habitação usando para tal o comando à distância existente.

O transmissor/receptor A/V oferece a comodidade e segurança de muitas maneiras:

Comodidade:

- Ver o filme, alugado, em qualquer TV de sua casa ou anexo sem necessidade de estender cabo, deslocar equipamentos ou comprar outros.
- Ver programas via Cabo ou Satélite em qualquer televisor de sua casa.
- Ouvir música com qualidade stereo em qualquer altifalante auto-amplificado dentro ou fora de casa
- Receber imagens e som de um PC num televisor remoto (necessita de equipamento adicional).

Segurança:

- Poder controlar o sono do seu bebé, a brincadeira das suas crianças, os idosos, ... na sua TV, utilizando para isso a video câmara existente ou uma câmara CCD miniatura.
- Pode ver no seu TV quem está na porta exterior utilizando uma video câmara ou uma câmara CCD miniatura.
- Bombeiros, Polícia e Pessoal de segurança podem enviar sinais, em tempo real, de situações perigosas, a estações móveis ou ajudar um companheiro através de uma câmara CCD miniatura.
- E muitas outras utilizações !.

* Depende do modelo

Conteúdo

Os seguintes elementos devem estar incluídos na embalagem. Por favor, comprove, antes de iniciar a instalação.

1.- Um módulo Receptor

Recebe audio / video por rádio a 2,4 GHz e envia o sinal do comando à distância em UHF até ao transmissor.

**2.- 1 cabo audio / video (A/V)****3.- 1 adaptador de corrente.**

Proporciona 12Vdc para alimentar os equipamentos.

Os modelos destinados ao mercado do Reino Unido são servidos com fichas especiais.

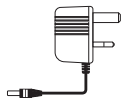
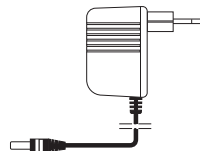

Controlos e características

Transmissor

VISTA FRONTAL

Antena de controlo remoto.

Recebe os sinais do comando à distância em UHF.

LEDs de estado.

Indicam o canal* seleccionado.

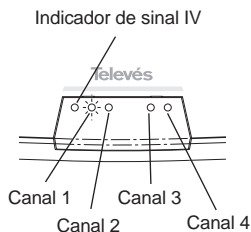
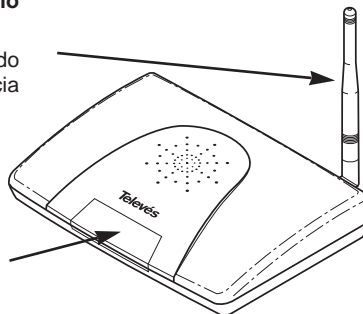

VISTA POSTERIOR

Conector para o prolongador do transmissor IV

Ficha do adaptador para 12 Vdc

Saída de 12Vdc para acessórios

Ficha de vídeo (amarelo)

Ficha de áudio esquerdo (branca)

Ficha de áudio direito (vermelho)

Interruptor de ligado / desligado

Interruptor de selecção de canal*.

Utiliza-se para encontrar a melhor recepção. O transmissor e o receptor devem estar seleccionados no mesmo canal.

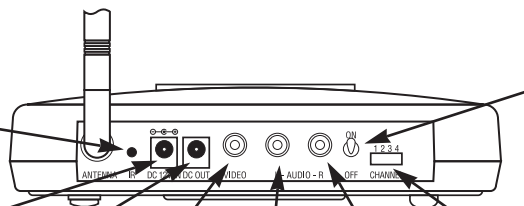

Nota: Assegure-se que o interruptor ON/OFF está na posição OFF antes de ligar qualquer acessório.

* Depende do modelo

Receptor

VISTA FRONTAL

Antena de controlo remoto.

Emite os sinais do comando à distância em UHF.

LEDs de estado.

Indicam o canal* seleccionado.

Sensor do controlo remoto.

Recebe os sinais do comando à distancia e transmiteos via UHF ao transmissor.

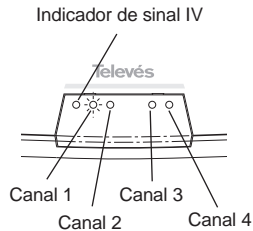
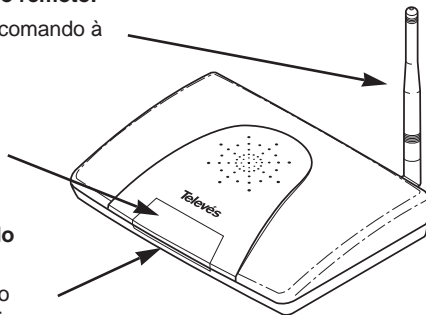

VISTA POSTERIOR

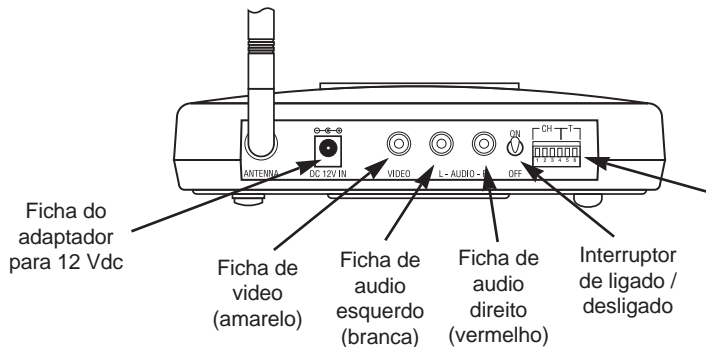

Interruptor de selecção de canal*. Utiliza-se para encontrar a melhor recepção. O transmissor e o receptor devem estar seleccionados no mesmo canal.

Nota: Assegure-se que o interruptor ON/OFF está na posição OFF antes de ligar qualquer acessório.

* Depende do modelo

Montagem dos módulos

Sem utilizar absolutamente nenhum cabo, o transmissor/receptor A/V envia sinais de audio e video praticamente desde qualquer fonte de som ou imagem a qualquer TV, monitor de video, altifalantes auto-amplificados, usando ligações iguais às dos restantes equipamentos.

Para disfrutar do receptor de audio e video, simplesmente ligue o transmissor a qualquer fonte de imagem ou som que deseje ver ou ouvir em qualquer lugar da habitação. De seguida ligue o receptor a um TV, ordenador ou altifalantes auto-amplificados, colocando o conjunto noutra local. Ligue tanto o transmissor como o receptor pondo os interruptores na posição ON. Já está pronto para a recepção.

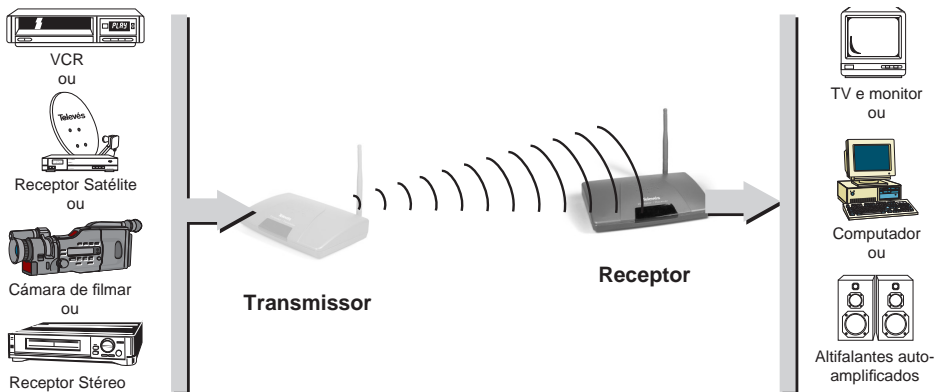

A emissão é possível de qualquer das seguintes fontes:

Vídeo: VCR, Receptor de Satélite, Receptor de TV por cabo, Reprodutor de discos Laser, DVD, Câmara de filmar, Câmara de segurança, Computador (necessita de equipamento adicional).

Audio: Leitor ou carregador de CD, Receptor stéreo, Reprodutor de cassete.

Nas páginas seguintes exemplifica-se com deverão ser executadas as ligações do transmissor a qualquer destas fontes de sinal e de seguida como e onde ligar o receptor.

Ligação do transmissor

Como transmitir sinais desde um equipamento (fonte)

- 1.- Verifique se o interruptor ON/OFF está na posição OFF.
- 2.- Usando os cabos fornecidos, realize as ligações necessárias entre as entradas A/V do transmissor e as saídas dos diversos equipamentos, a partir dos quais deseja enviar sinal. Respeite a cor das ligações.
- 3.- Selecione o canal de transmissão na parte traseira do transmissor (veja a secção "Seleção do canal e tempo de amostragem").
- 4.- Ligue o "jack" do adaptador de corrente na parte posterior do transmissor e encaixe o adaptador numa tomada de 230V~. Ligue o equipamento colocando o interruptor ON/OFF na posição ON. Iluminar-se-á o LED correspondente ao canal seleccionado anteriormente.
- 5.- Apresenta-se de seguida alguns exemplos de ligação ao transmissor. Em alguns deles poderá necessitar de acessórios adicionais.

Desde um VCR (reprodutor de video)

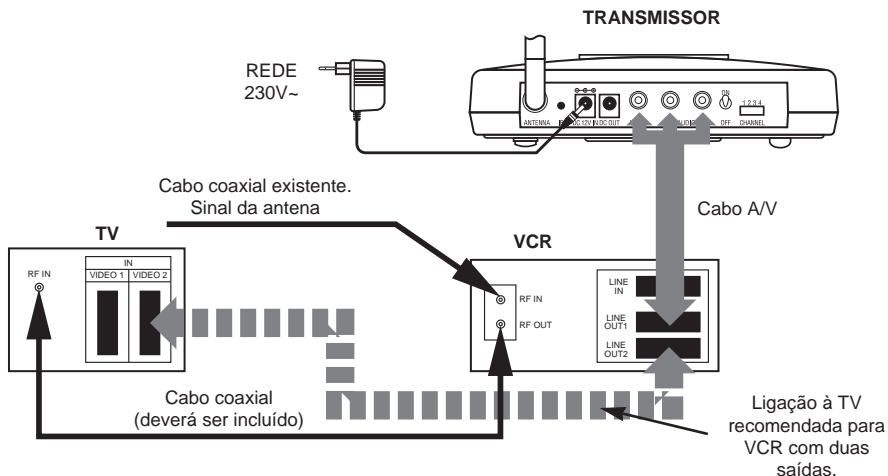

Desde um Sistema de TV por cabo

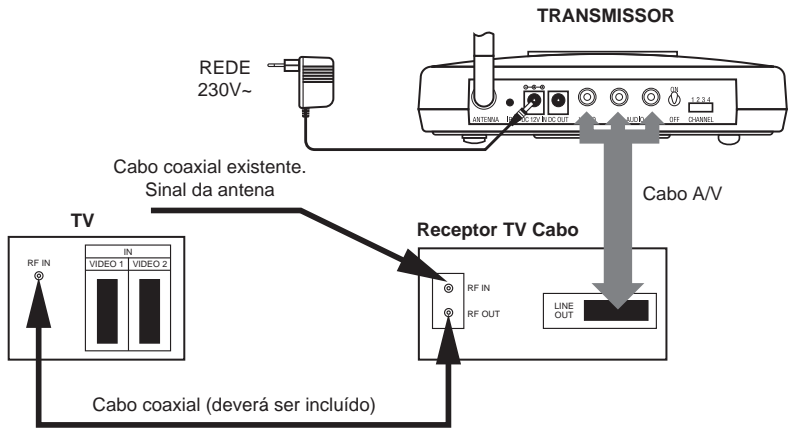

Desde um Receptor de Satélite ou Reprodutor de Discos Laser

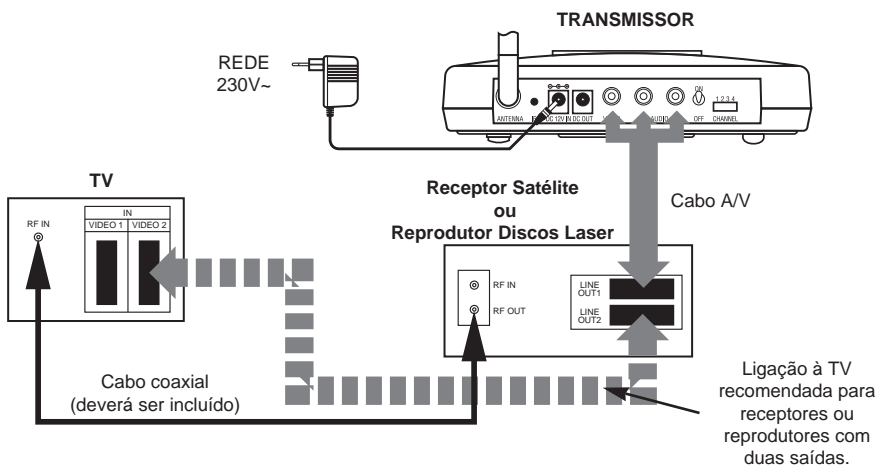

PORTUGUÊS

Desde uma máquina de filmar

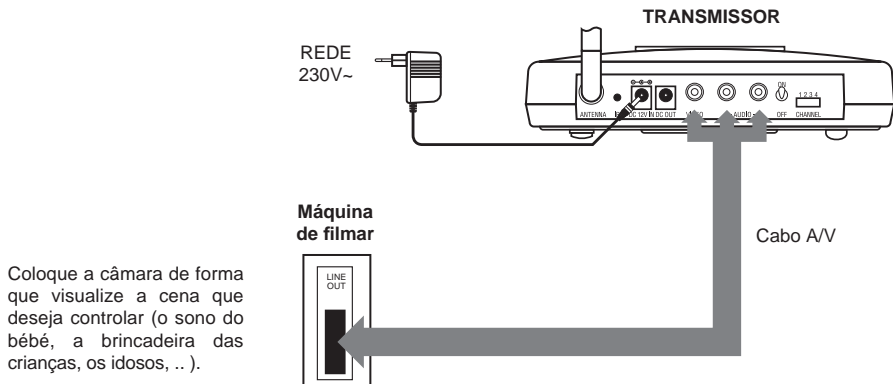

Coloque a câmara de forma que visualize a cena que deseja controlar (o sono do bebé, a brincadeira das crianças, os idosos, ..).

Desde uma câmara CCD miniatura

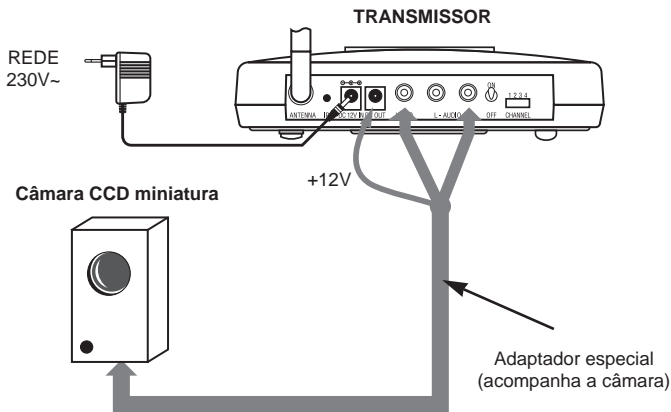

Coloque a câmara de forma que visualize a cena que deseja controlar (o sono do bebé, a brincadeira das crianças, os idosos, ..).

Desde um receptor de audio/video (A/V)

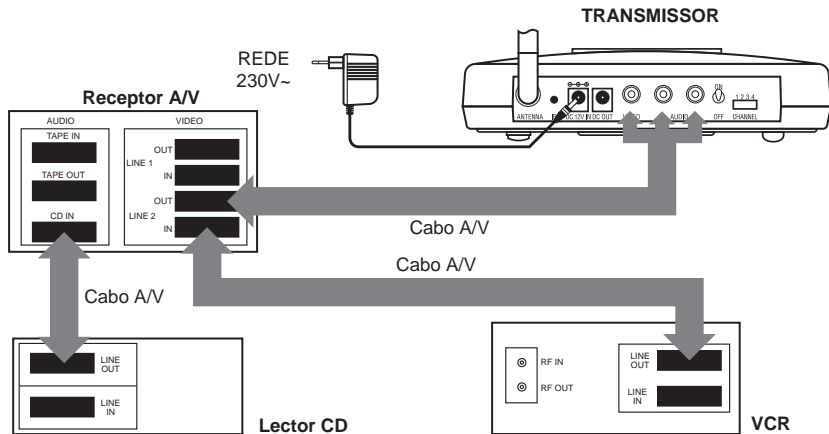

PORTUGUÊS

Desde um Receptor Stéreo (só audio)

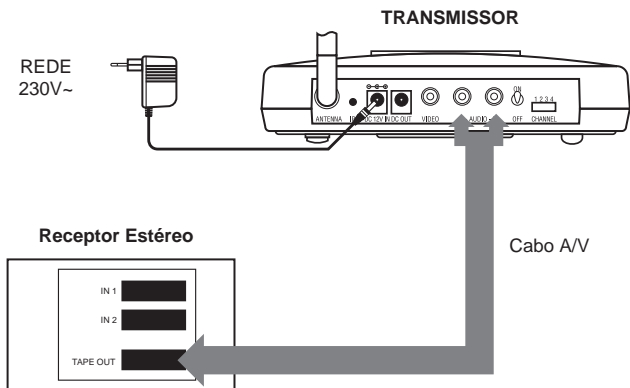

Desde um Reprodutor de CD ou Cassetes (só audio)

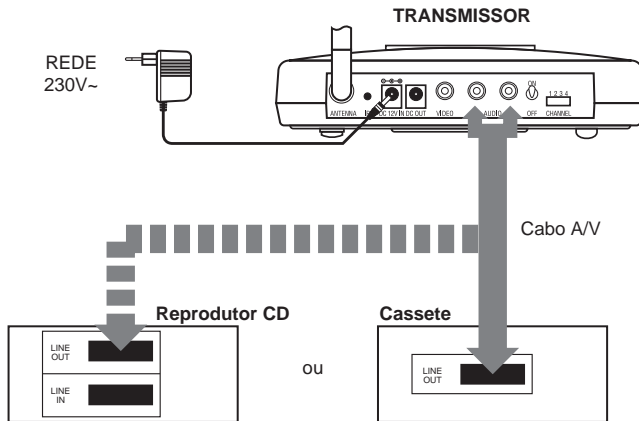

Desde um Ordenador

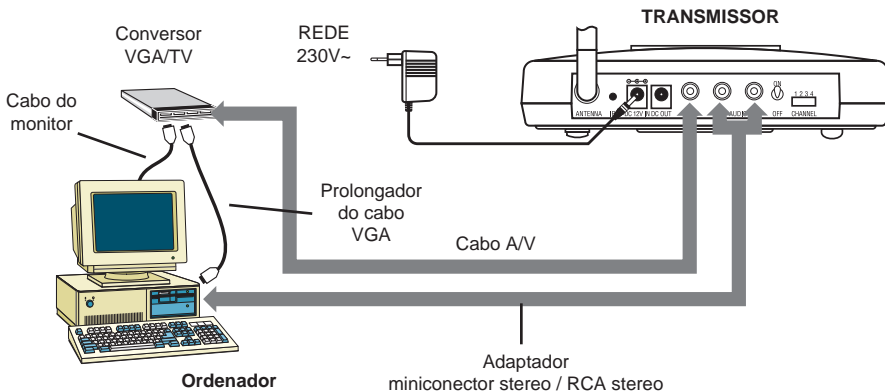

Nota: Necessitará de um PC com placa de som, um conversorVGA/TV e um adaptador miniconector stereo / RCA stereo.

Ligação do receptor

Como receber sinais num equipamento remoto (destino)

- 1.- Comprove que o interruptor ON/OFF está na posição OFF.
- 2.- Utilizando os cabos fornecidos, ligue as saídas A/V do receptor com as entradas A/V dos diversos equipamentos onde serão recebidos os sinais. Respeite a cor das ligações.
- 3.- Seleccione canal igual para o receptor e para o emissor utilizando os switches disponíveis na parte traseira de cada um (veja a secção "Seleção do canal e tempo de amostragem").
- 4.- Ligue o "jack" do adaptador de corrente na parte posterior do receptor e encaixe o adaptador numa tomada de (230V~). Ligue o equipamento colocando o interruptor ON/OFF na posição ON. Iluminar-se-á o LED correspondente ao canal seleccionado anteriormente.
- 5.- Apresenta-se de seguida alguns exemplos de ligação ao receptor. Em alguns deles poderá necessitar de acessórios adicionais.

Hasta um TV remoto

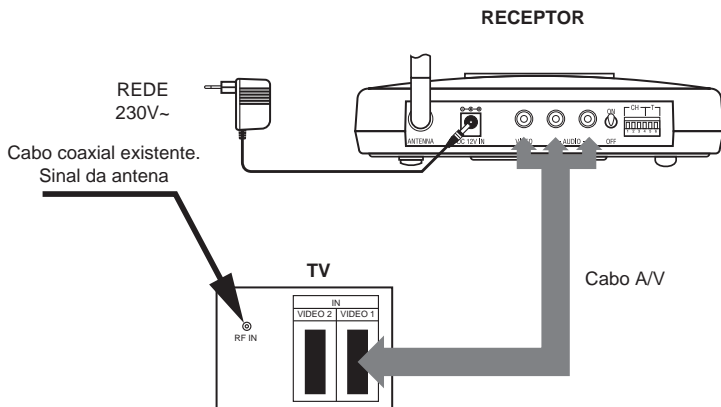

Hasta um TV remoto através de um VCR

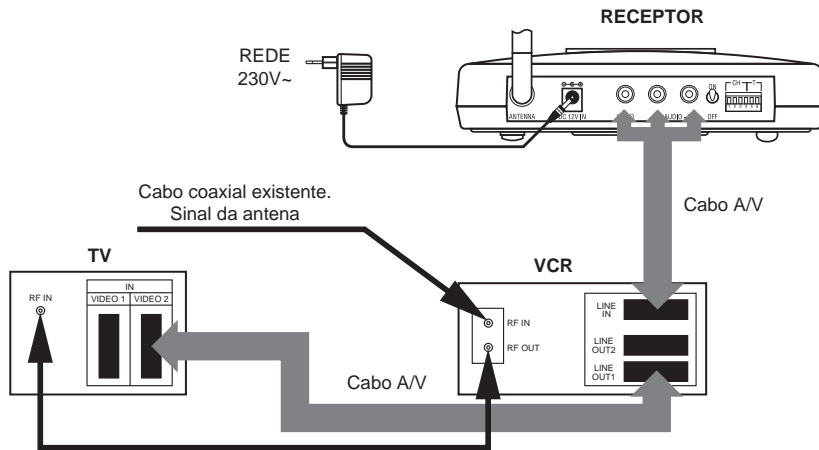

Hasta uns altifalantes auto-amplificados (só audio)

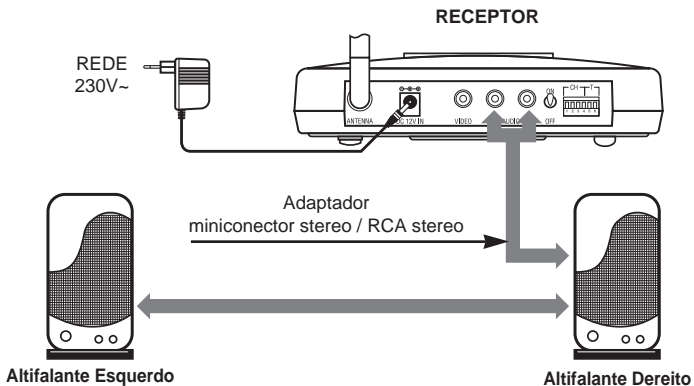

Nota : Ao receber simplesmente sinais stereo, não amplificados, os altifalantes a utilizar deverão ser auto amplificados.

Hasta qualquer altifalante remoto

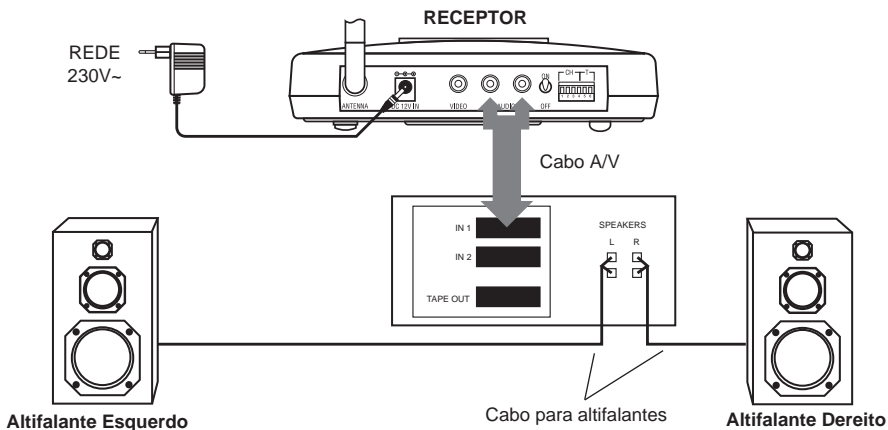

Hasta um Ordenador

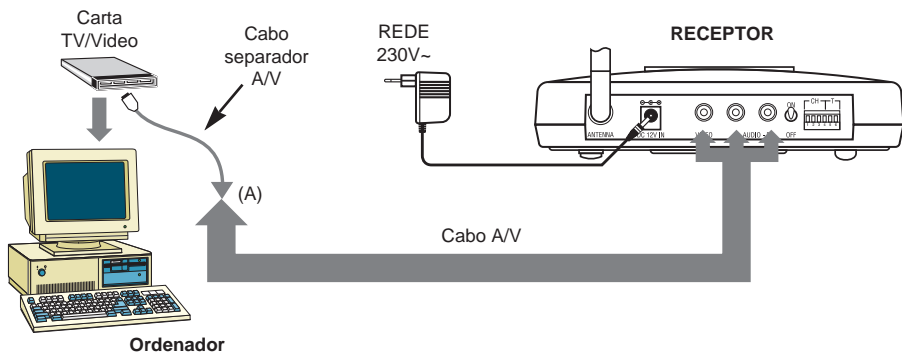

Nota: Necessará de um PC com carta TV/Video, instalada preferencialmente junto do controlador VGA. Veja manual de instruções, da carta.



PORTUGUÊS

Utilização do modo controlo remoto

O transmissor/receptor A/V não só permite enviar áudio e vídeo de forma concisa entre duas zonas afastadas, como também tem a capacidade de controlar a fonte de emissão dos ditos sinais, usando o comando à distância existente. O sinal de infravermelhos (IV) imitado pelo comando à distância, converte-se num sinal de rádio frequência (RF) no receptor e é enviado ao módulo transmissor onde o sinal de RF se converte novamente num sinal de IV original, que é enviado à fonte vídeo.

Como usar o prolongador do transmissor IR

O prolongador do transmissor IV liga-se ao módulo transmissor através de uma cavilha especial. O prolongador emite um sinal de IV de alta intensidade, que controla os equipamentos com o sinal remoto. Para utilizar o prolongador siga as seguintes instruções:

- 1.- Encaixe o prolongador do transmissor IV no conector que aparece na parte posterior do transmissor marcado com "IR".
- 2.- Localize os sensores IV dos equipamentos que deseja gerir. Se estes não aparecem claramente indicados nos próprios equipamentos, consulte os manuais de instrução dos mesmos.
- 3.- Oriente o prolongador do transmissor IV, apontando-o na direcção geral dos sensores IV dos equipamentos a comandar. Fixar o prolongador a uma vitrina ou estante nessa posição.
- 4.- Coloque o módulo receptor num lugar onde o sinal do seu comando à distância seja captado por uma janela do IV, colocada no frontal do módulo. Use o seu comando à distância apontando-o à parte frontal do receptor.

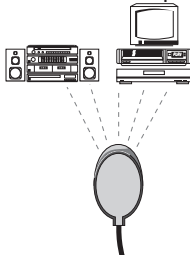

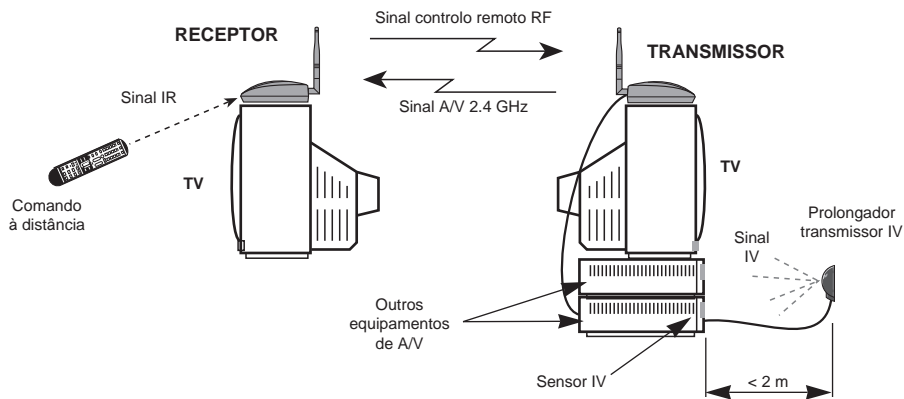

Nota: Para um correcto funcionamento, o prolongador do transmissor IV deverá estar a uma distância inferior a 2m dos sensores dos equipamentos a gerir.

Seleção do canal e tempo de amostragem

Seleção do canal no emissor

O emissor de A/V transmite os sinais de áudio e vídeo pelo canal que foi por si seleccionado. Pode utilizar até 4 emissores⁽¹⁾ ao mesmo tempo, devendo ter cuidado em que cada emissor tenha seleccionado um canal diferente.

O exemplo da fig. representa a amostragem do envio do sinal de A/V pelo canal 1.



Seleção do canal no receptor

O receptor de A/V permite seleccionar um canal fixo para a recepção do sinal (switches 1 a 4), ou então efectuar um varrimento sequencial dos canais seleccionados. O tempo de amostragem em que o receptor permanece em cada canal é seleccionável através dos switches 5 e 6.

O exemplo da figura representa a recepção do sinal de A/V pelo canal 3 (switch 3 na posição ON).

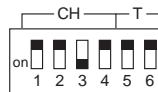

O exemplo da figura apresenta a recepção sequencial do sinal de A/V pelos canais 1 e 3 com um tempo de amostragem de 2 segundos. Ao seleccionar mais do que de um canal activa-se o modo de amostragem automático.

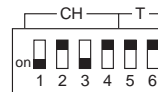

Os switches 5 e 6 permitem a selecção do tempo de amostragem entre as 4 possíveis combinações.

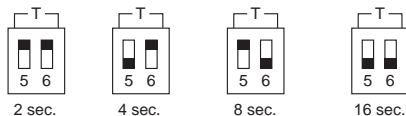

(1) Depende do modelo. Não seleccionar dois canais com a mesma frequência.

Problemas e Soluções

Por favor leia este manual com atenção seguindo todos os passos nele indicados. Se continua tendo problemas, consulte a tabela seguinte, nela são apresentados os problemas mais comuns assim como a respectiva solução.

Problemas	Possíveis soluções
Não há imagem nem som.	<ul style="list-style-type: none"> • Verifique o interruptor ON/OFF nos dois módulos. • Verifique se estão ligados tanto o equipamento fonte (VCR, receptor satélite , ..) como o remoto (TV) • Assegure-se que ambos os "jacks" de alimentação estão bem ligados. • Verifique todas as ligações.
Interferência: Imagem ou som ruidosos	<ul style="list-style-type: none"> • Seleccione um canal diferente* tanto no transmissor como no receptor. • Se está a utilizar um forno micro-ondas, desligue-o. • Não coloque um forno micro-ondas entre transmissor e receptor.
O modo controlo remoto não funciona.	<ul style="list-style-type: none"> • Verifique o caminho entre o transmissor e os equipamentos de audio/video que deseja gerir, retirando os obstáculos dispensáveis. • Comprove que o prolongador do transmissor IV está orientado para os equipamentos a gerir. • Ajuste as antenas de controlo remoto.

* Depende do modelo

Cuidados e manutenção

Limpe a carcaça dos módulos com um pano ligeiramente humedecido numa mistura de água e sabão. Nunca utilize produtos abrasivos ou dissolventes.

Sommaire	Pag.
Aux utilisateurs du transmetteur/récepteur A/V	44
Mesures de sécurité importantes	44
Avertissements	44
Note	44
Introduction sur le transmetteur/récepteur A/V	45
Contenu d'une boîte	46
Contrôles et caractéristiques	47
Installation des appareils	49
Branchement du transmetteur	50
Comment transmettre les signaux à partir d'une équipe (source)	50
À partir de votre VCR	50
À partir du relais temporaire de votre TV câble	51
À partir de votre Récepteur Satellite ou du Lecteur Disque Laser	51
À partir d'une Camescope	52
À partir d'une caméra miniature CCD	52
À partir de votre Récepteur audio/vidéo (A/V)	53
À partir de votre Récepteur Stéréo	53
À partir de votre Lecteur CD ou platine cassettes	54
À partir de votre Ordinateur	54
Connexion du récepteur	55
Comment recevoir les signaux sans fil sur votre équipe (but)	55
Dans un TV éloignée	55
Dans unes enceintes alimentées et éloignées	56
Dans n'importe quelle enceinte éloignée	57
Dans un Ordinateur	57
Utilisation des caractéristiques de la télécommande	58
Utilisation la souris émettant les infrarouges	58
Sélection du canal et fréquence de balayage	60
Sélection du canal sur l'émetteur	60
Sélection du canal sur le récepteur	60
Localisation d'une panne	61
Nettoyage et maintenance	61
Caractéristiques techniques	84
Garantie	87

Aux utilisateurs du transmetteur/récepteur A/V

Mesures de sécurité importantes

Pour éviter tout risque de flammes ou de décharges électriques, ne pas exposer ce dispositif à la pluie et à l'humidité. Ne pas l'utiliser près d'une baignoire, près d'un récipient d'eau, d'un évier ou d'une machine à laver. Ne pas l'utiliser sur une surface humide, dans ou près d'une piscine.

Pour éviter une quelconque décharge électrique, ne pas en ouvrir le boîtier.

Le fonctionnement de ce dispositif ne se fait qu'à l'aide de la source d'alimentation incorporée, ou fournie en tant qu'accessoire.

Ne pas surcharger d'électricité les sorties ou les fils électriques, ceci pouvant provoquer l'apparition de flammes ou des décharges électriques.

Avertissements

Ce produit a été conçu comme émetteur et récepteur de audio et vidéo d'un lieu quelconque d'une maison, un bureau, etc... jusqu'à un autre.

Les références indiquées en ce manuel sont destinées à une utilisation dans les pays qui sont associés dans les mêmes.

Televés S.A. a conseillé à l'utilisateur à consulter avec les autorités locales ou légales sur la bonne utilisation et application du produit en relation aux lois en vigueur.

Televés S.A. ne sera pas responsable d'une mauvaise utilisation ou d'une application illégale, par n'importe quelle personne ou organisme, de ce produit, en aucun cas.

© € 0341 Ⓢ

Note

Nous rejetons toute responsabilité vis-à-vis de l'acheteur concernant les dégâts survenus à la suite de changements ou modifications non opérées par nos soins.

Introduction sur le transmetteur/récepteur A/V

Le transmetteur/recepteur A/V font appel à la toute dernière technologie en matière de communication sans fil pour transmettre de manière constante des images vidéo couleur et un son stéréo nets à une distance de près de 100 mètres. En transmettant à une fréquence très élevée, (2.4 GHz), le transmetteur/recepteur A/V homologués FCC échappent à la bande de 900 Mhz très utilisée par des téléphones portables et autres émetteurs audio/vidéo sans fil. Cette fréquence de haute qualité est plus dûe au signal de modulation FM qu'au signal de modulation AM. Avec divers canaux indépendants*, il est possible de transmettre à partir de sources audio/vidéo différentes en utilisant des combinaisons multiples de deux chiffres.

A l'intérieur de le transmetteur/recepteur A/V se trouve un amplificateur de commande à distance permettant de contrôler d'une pièce à une autre, une source audio/vidéo avec la télécommande que vous avez déjà.

Avec transmetteur/récepteur vous bénéficiez d'un large confort et sécurité:

Confort:

- Possibilité de voir le film que vous louez à partir de n'importe quel téléviseur de votre maison, ou dans votre jardin sans avoir à utiliser de câbles, à déplacer votre VCR/lecteur de disques laser ou d'en acheter un autre.
- De visionner un programme satellite ou câblé sur n'importe quel TV de votre maison.
- D'écouter de la musique en son stéréo sur n'importe quelle enceinte à l'intérieur ou à l'extérieur de votre maison.
- De recevoir des images de synthèse avec son sur un TV éloigné (équipement supplémentaire nécessaire).

Sureté et Sécurité:

- Possibilité de surveiller votre bébé qui dort, des enfants qui jouent, des personnes âgées ou des personnes handicapées, sur votre TV en utilisant votre caméscope ou votre CCD miniature.
- De voir qui est à l'entrée de votre porte sur votre TV en utilisant votre caméscope ou caméra CCD miniature.
- Les pompiers, la police, le personnel de sécurité peuvent envoyer des images en temps réel de situations dangereuses d'une station de base mobile ou en jumelage grâce à une caméra CCD miniature.
- Usages multiples !.

* Il dépend du modèle

Contenu d'une boîte

Les éléments ci-dessous doivent être inclus dans la boîte. Vérifier qu'ils y figurent tous avant l'installation.

1.- Un Récepteur

Reçoit sans fil en audio/vidéo 2.4 GHz et retransmet le signal UHF à distance au transmetteur.

**2.- Un câble audio/vidéo (A/V)****3.- Un adaptateur électrique.**

Fournit à l'appareil une énergie de +12Vdc.

Les modèles destinés au marché britannique disposent de spécificités.

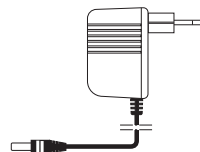
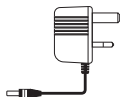

Contrôles et caractéristiques

Transmetteur

VUE FRONTALE

Antenne contrôlable à distance.

Reçoit des signaux à distance.

LEDs d'état.

Indicateur du canal* sélectionné.

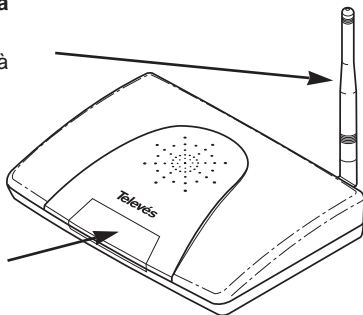

Voyant témoin de signal I.R.

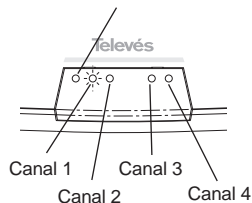

VUE DORSALE

Port d'envoi de l'IR

Prise d'adaptateur 12-volts.

Port d'alimentation pour accessoires agréés.

Jack vidéo (jaune)

Jack audio gauche (blanc)

Jack audio droite (rouge)

Interrupteur (ON/OFF)

Interrupteur de sélection du canal*. S'utilise pour obtenir une réception optimale. Le même canal doit être sélectionné à la fois sur le transmetteur et le récepteur.



Remarque: Assurez vous que l'interrupteur est en position OFF avant de procéder au branchement de n'importe quel accessoire agréé.

* Il dépend du modèle

Récepteur

VUE FRONTALE

Antenne contrôlable à distance.

Emet des signaux à distance.

LEDs d'état.

Indicateur du canal* sélectionné.

Fenêtre de commande à distance.

Reçoit les signaux de la telecommande et les transmet par UHF a l'emetteur.

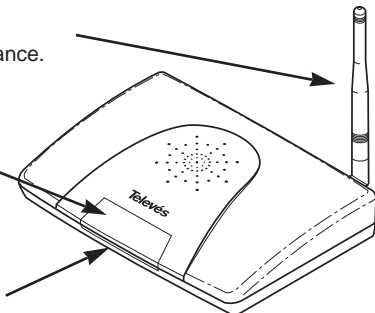

Voyant témoin de signal I.R.

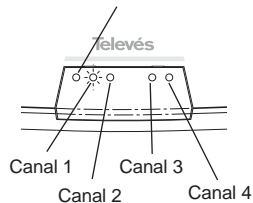

VUE DORSALE

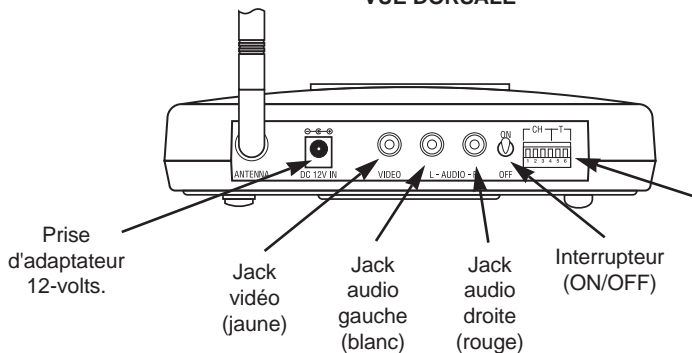

Prise d'adaptateur 12-volts.

Jack vidéo (jaune)

Jack audio gauche (blanc)

Jack audio droite (rouge)

Interrupteur (ON/OFF)

Interrupteur de sélection du canal*. S'utilise pour obtenir une réception optimale. Le même canal doit être sélectionné à la fois sur le transmetteur et le récepteur.

Remarque: Assurez vous que l'interrupteur est en position OFF avant de procéder au branchement de n'importe quel accessoire agréé.

* Il dépend du modèle

Installation des appareils

Le transmetteur/recepteur A/V peuvent envoyer des signaux vidéo de quasiment n'importe quelle source de son et d'image à n'importe quel téléviseur, moniteur vidéo ou hauts parleurs, en utilisant les mêmes connecteurs que vos autres appareils électroniques. L'utilisation de câbles est absolument inutile.

Pour jouir du son et de l'image, tout simplement brancher le transmetteur (modèle Transmitter) à n'importe quelle source de son et d'image que vous voulez écouter ou voir dans un autre lieu. Brancher ensuite le récepteur (modèle Receiver) au téléviseur, à l'ordinateur ou aux enceintes. Allumer le transmetteur et le récepteur, et le fonctionnement sans fil est enclenché.

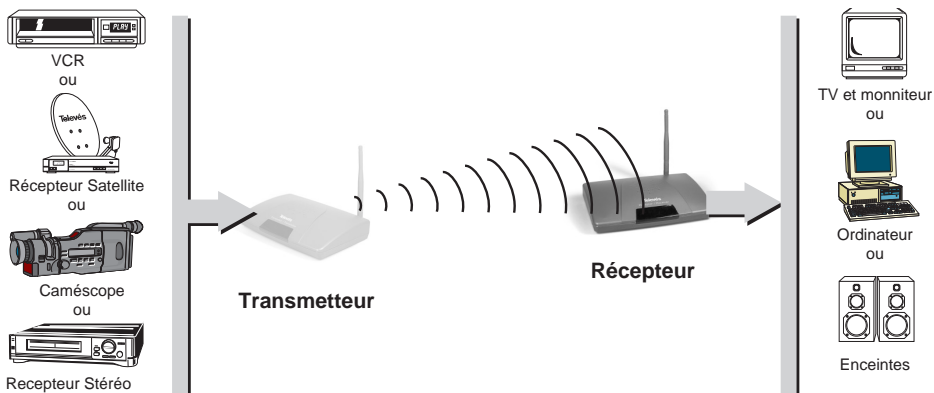

Envoyer de n'importe quelles sources:

Vidéo: VCR, Récepteur Satellite, Câble TV, Lecteur Disque Laser, Disque Video Digital, Caméscope, Caméra de sécurité, Ordinateur (équipement supplémentaire nécessaire).

Audio: Lecteur/changeur Disque Laser, Récepteur Stéréo, Platine Casstes.

Les pages suivantes expliquent en premier lieu comment brancher le transmetteur à n'importe quelle source, puis comment brancher et positionner le récepteur.

Branchement du transmetteur

Comment transmettre les signaux à partir d'un équipe (source)

- 1.- Assurez vous que le transmetteur A/V est en position OFF.
- 2.- A travers les cables inclus, realiser les branchements nécessaires entre les entrées A/V du transmetteur et les sorties des divers appareils, à partir desquels on veut envoyer les signaux. Il faut faire correspondre la couleur des connexions.
- 3.- Sélection du canal de transmission à l'arrière de l'émetteur (se reporter au chapitre "Sélection du canal et fréquence de balayage").
- 4.- Brancher un pôle de l'adaptateur au dos du transmetteur, et l'autre pôle dans n'importe quelle prise de secteur de (230V~). Allumer l'appareil (position ON). La LED correspondante au canal sélectionné précédemment, s'allume.
- 5.- A continuation on montre des exemples de branchement avec le transmetteur. Dans certains cas on peut avoir besoin d'accessoires supplémentaires.

À partir de votre VCR

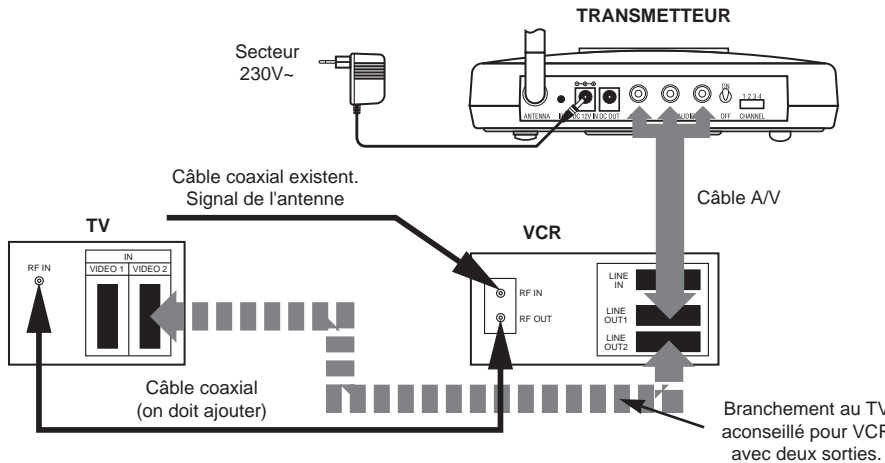

À partir du relais temporaire de votre TV câble

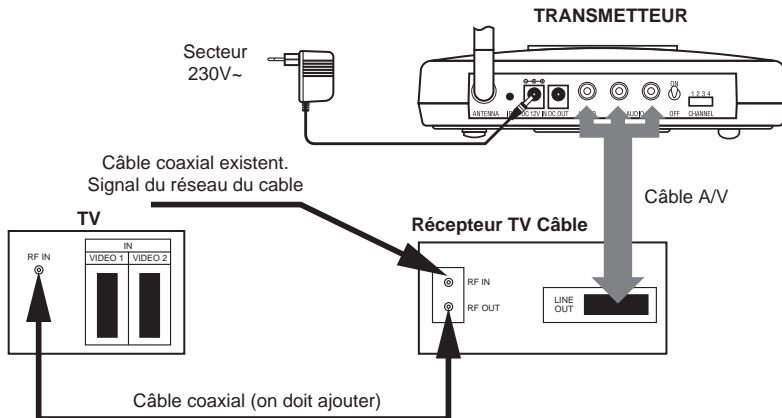

À partir de votre Récepteur Satellite ou du Lecteur Disque Laser

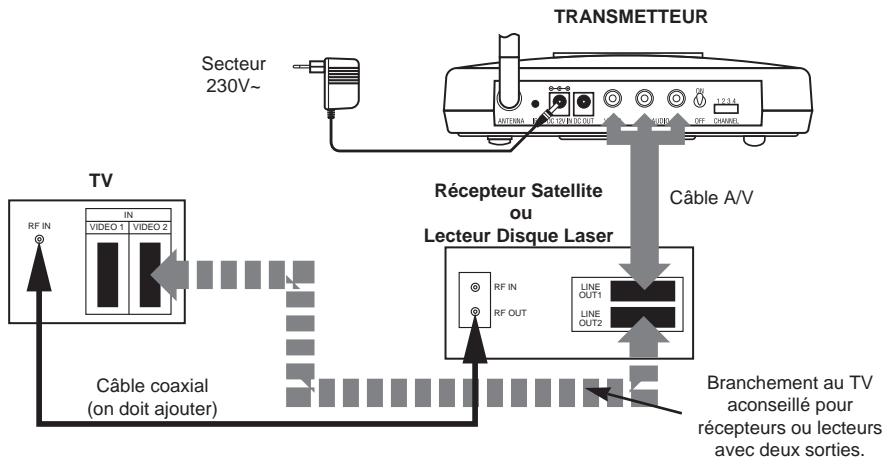

FRANÇAIS

À partir d'un Camescope

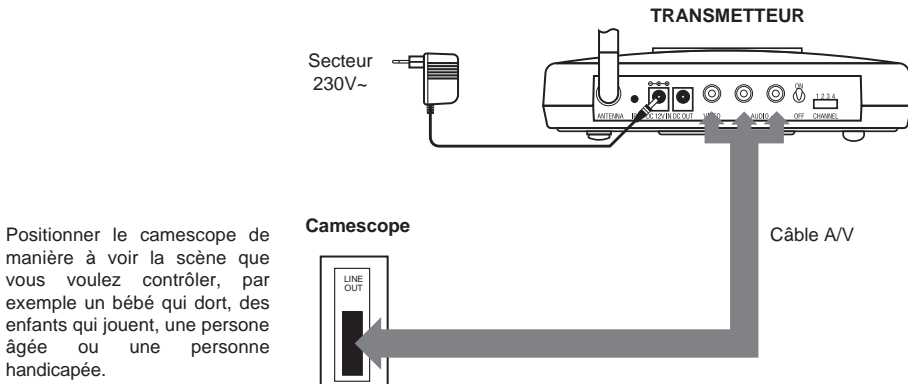

À partir d'une caméra miniature CCD

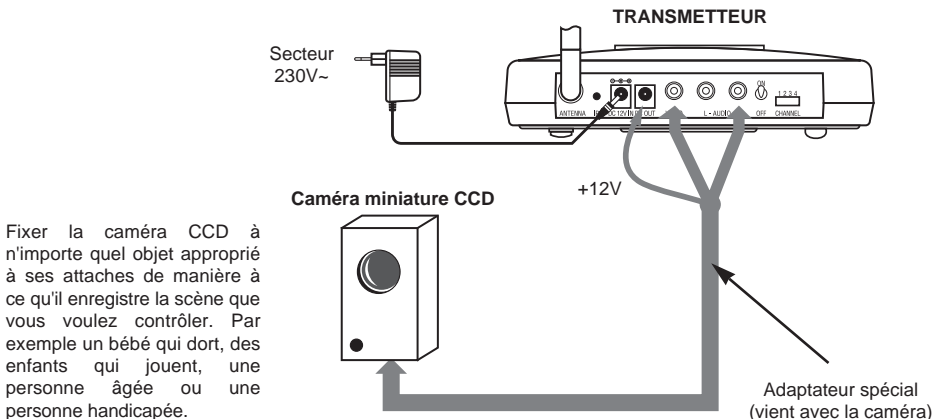

À partir de votre Récepteur audio/vidéo (A/V)

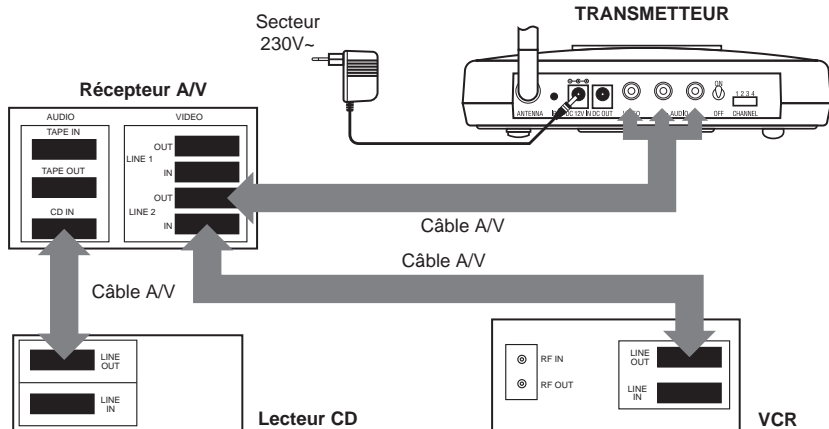

À partir de votre Récepteur Stéréo (seulement audio)

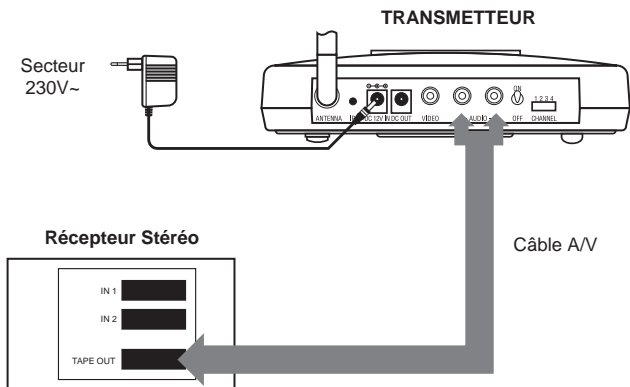

FRANÇAIS

À partir de votre Lecteur CD ou platine cassettes (seulement audio)

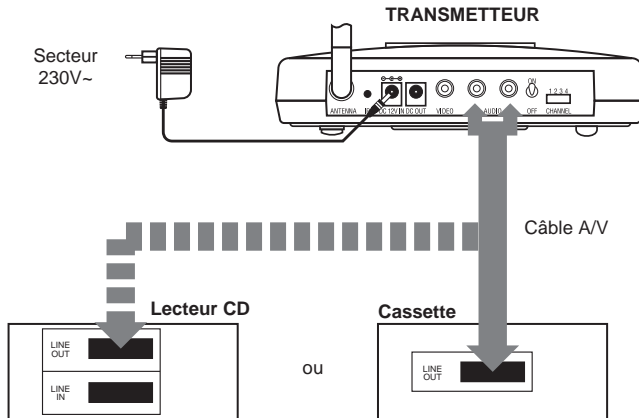

À partir de votre Ordinateur

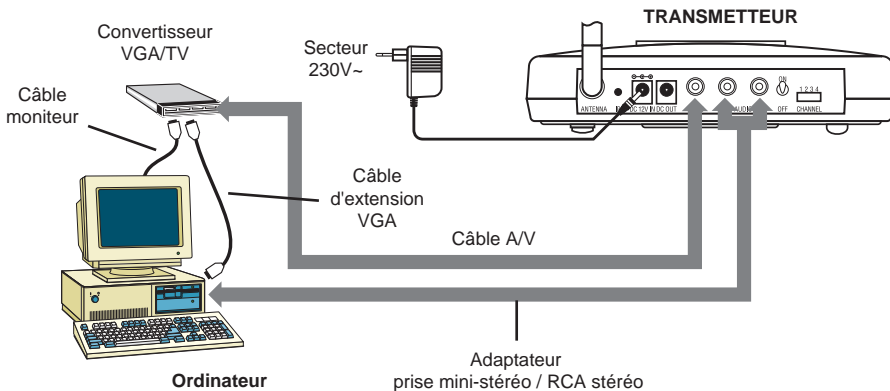

Note: Il faudra avoir un ordinateur avec une carte audio, un convertisseur VGA/TV et un adaptateur prise mini-stéréo/RCA stéréo.

Connexion du récepteur

Comment recevoir les signaux sans fil sur votre équipe (but)

- 1.- Assurez vous que le receptrer A/V est éteint, (position OFF).
- 2.- A travers les cables inclus, brancher les sorties A/V du récepteur avec les entrées A/V des divers appareils éloignés où vont recevoir les signaux. Il faut faire correspondre la couleur des connexions.
- 3.- Sélectionner le même canal sur l'émetteur et le récepteur à l'aide des interrupteurs situés à l'arrière (se reporter au chapitre "Sélection du canal et fréquence de balayage").
- 4.- Brancher un pôle de l'adaptateur au dos du récepteur, et l'autre pôle dans n'importe quelle prise de secteur (230V~). Allumer l'appareil (position ON). La LED correspondante au canal sélectionné précédemment, s'allume.
- 5.- A continuation on montre des exemples de branchement avec le récepteur. Dans certains cas on peut avoir besoin d'accessoires supplémentaires.

Dans un TV éloignée

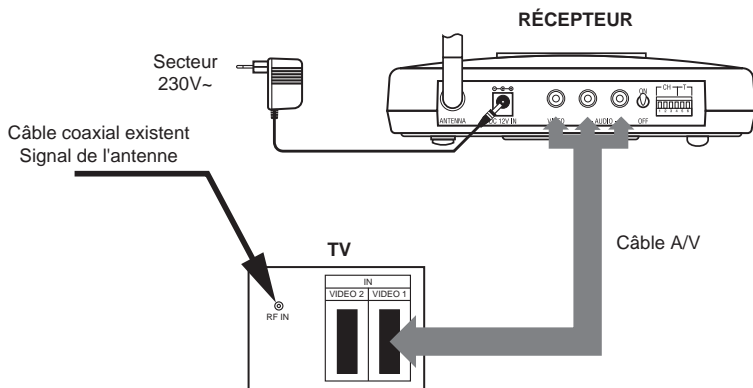

Dans un TV éloignée à travers le VCR

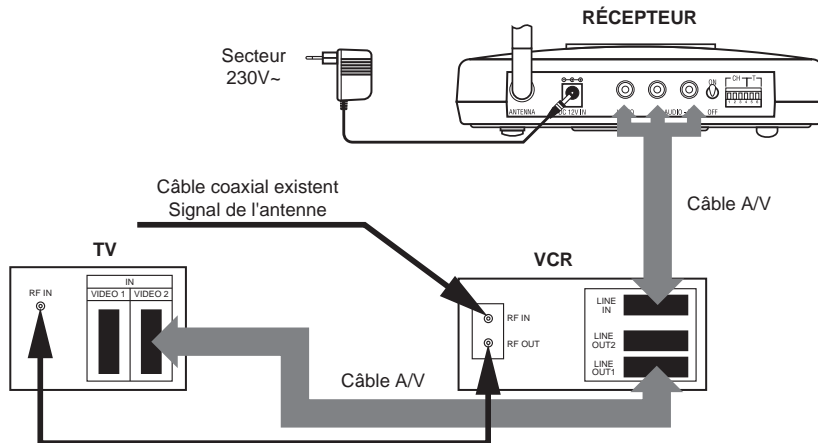

Dans unes enceintes alimentées et éloignées (seulement audio)

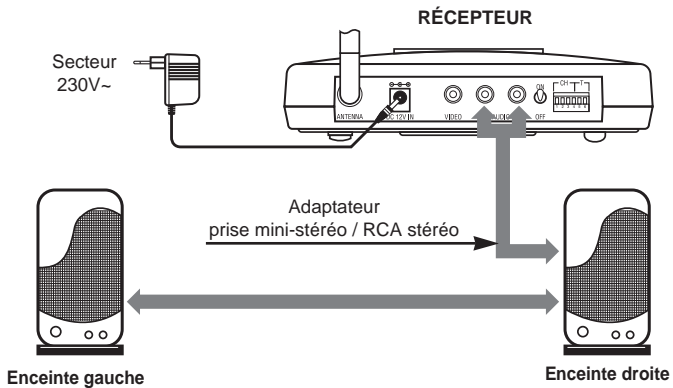

Note: Comme le récepteur A/V ne reçoivent quasiment que des signaux stéréo et ne les amplifient pas, les enceintes, que vous utilisez afin de jouir d'un son sans fil, doivent s'alimenter de façon autonome ou être rattachées à un amplificateur ou à un récepteur stéréo.

Dans n'importe quelle enceinte éloignée

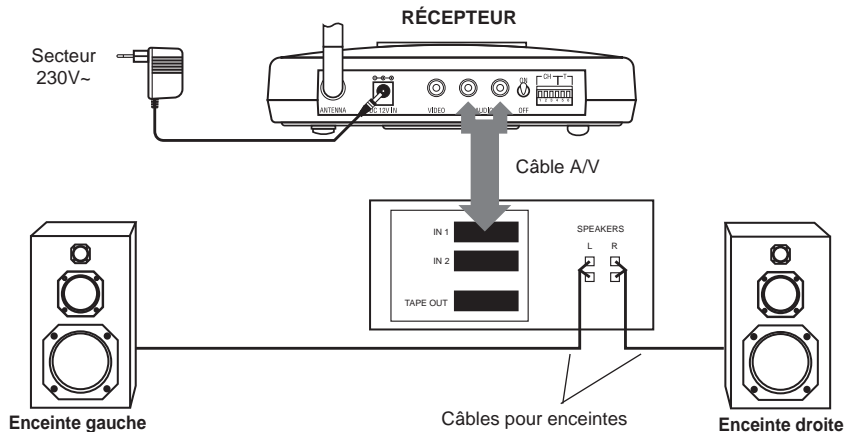

Dans un Ordinateur

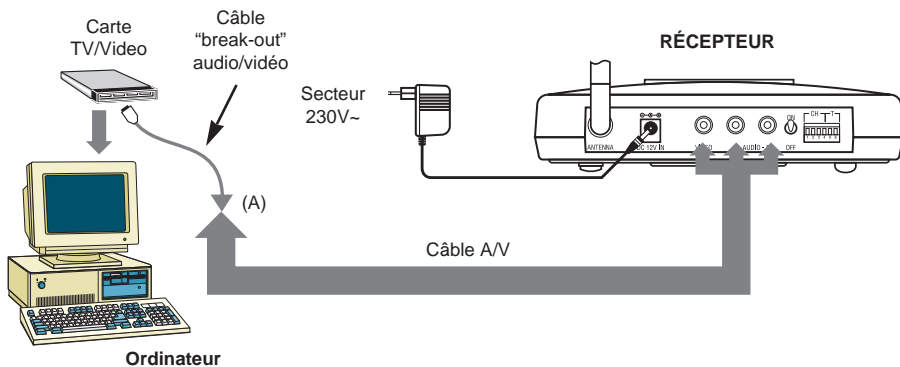

Note: Il faudra avoir un ordinateur avec une carte TV/Video, installé près du contrôleur VGA. Voir le manuel d'instructions de la carte.



FRANÇAIS

Utilisation des caractéristiques de la télécommande

Le transmetteur/recepteur A/V vous permet non seulement de vous envoyer des images audio/vidéo en direct d'un site à un autre, mais il donne également la possibilité d'en contrôler la source grâce à l'usage de votre dispositif contrôlable à distance. Le signal infrarouge (IR) émit par votre télécommande est converti en signal de fréquence radio dans le récepteur A/V qui le renvoie au transmetteur A/V dans lequel le signal RF est reconverti au (IR) original et envoyé à la source audio/vidéo.

Utilisation la souris émettant les infrarouges

Grâce à sa prise spéciale, le transmetteur A/V peut être raccordé à la souris. En émettant des infrarouges de forte intensité la souris crée une zone de protection autour des appareils. Suivre les instructions suivantes pour l'utilisation de la souris.

- 1.- Brancher la souris au jack (IR) situé au dos du boîtier du transmetteur A/V.
- 2.- Mettre le détecteur sur la source que vous souhaitez contrôler. Si l'emplacement de celui n'apparaît pas clairement sur la partie frontale de la source, consulter la notice de cet appareil ou bien effectuer un simple test afin de le localiser.
- 3.- Orienter le boîtier de la souris de manière à ce qu'il soit dans le champ d'action du détecteur de la source que vous voulez contrôler.
- 4.- Positionner le récepteur A/V de manière à ce que le signal de la télécommande puisse frapper sur la fenêtre infrarouge de l'appareil. Orienter la fenêtre de la télécommande vers le récepteur.

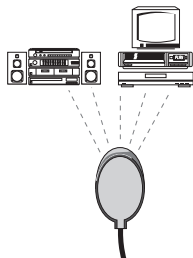

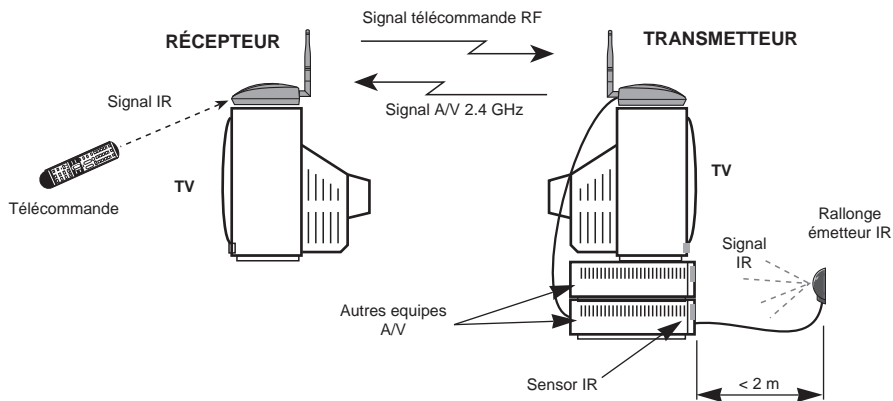

Remarque: Pour un fonctionnement optimal, la souris doit être située à moins de 2 mètres du détecteur de la source que vous souhaitez contrôler.

Sélection du canal et fréquence de balayage

Sélection du canal sur l'émetteur

L'émetteur A/V transmet les signaux Audio/Vidéo par le canal que l'utilisateur a sélectionné. Il est possible d'utiliser 4 transmetteurs⁽¹⁾ en même temps en faisant attention de sélectionner des canaux distincts.

L'exemple représenté sur le schéma illustre la transmission du signal A/V en utilisant le canal 1.

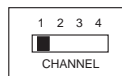

Sélection du canal sur le récepteur

Le récepteur permet de sélectionner la réception du signal A/V sur un canal fixe (interrupteurs 1 à 4), ou de réaliser un balayage séquentiel des canaux sélectionnés. La fréquence de balayage qui est possible sur chaque canal se modifie à l'aide des interrupteurs 5 et 6.

L'exemple représenté sur le schéma illustre la réception du signal A/V en utilisant le canal 3 (interrupteur 3 sur la position ON).

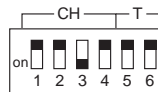

L'exemple représenté sur le schéma illustre la réception séquentielle du signal A/V des canaux 1 et 3 avec une fréquence de balayage de 2 secondes. En sélectionnant plus d'un canal, le mode balayage séquentiel s'active automatiquement.

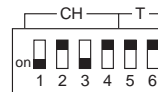

La combinaison des interrupteurs 5 et 6 permet de sélectionner une des 4 fréquences de balayage.

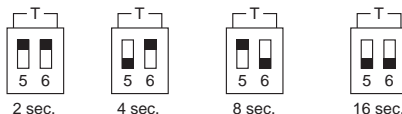

(1) Il dépend du modèle. Ne pas sélectionner deux canaux avec la même fréquence.

Localisation d'une panne

Lire ce manuel attentivement et respecter les marches à suivre qui y sont décrites. En cas de difficulté, consulter le tableau suivant. Les problèmes les plus courants accompagnés de leurs solutions y figurent.

Problèmes	Solutions possibles
Ni image / ni son.	<ul style="list-style-type: none"> • Vérifier si le transmetteur et le récepteur sont allumés (position ON). • Vérifier si la source vidéo (VCR, lecteur disque laser, récepteur satellite, etc) sont alimentés en électricité. • Assurez vous que les prises ont bien été connectées. • Vérifier toutes les connexions des câble.
Interférence: Son, image bruyante	<ul style="list-style-type: none"> • Choisir un canal différent* à la fois sur le transmetteur et récepteur. • En cas d'utilisation de four micro-ondes, l'éteindre. • Oter le micro-ondes de la trajectoire du transmetteur/récepteur.
Non fonctionnement de l'éteigneur de commande à distance.	<ul style="list-style-type: none"> • Vérifier la trajectoire entre le transmetteur et la source audio/vidéo et en oter les objets gênants. • Assurez vous que la souris est bien orientée vers le détecteur étant sur la source que vous souhaitez contrôler. • Ajuster les antennes contrôlables à distance voir section sur l'orientation des appareils pour un fonctionnement optimal.

* Il dépend du modèle

Nettoyage et maintenance

Nettoyer les boîtiers avec un tissu souple. L'humidifier et y ajouter un peu de savon. L'usage d'abrasifs ou de dissolvants est à proscrire.

Index	Page
To the user's of A/V transmitter & receiver	64
Safety precautions	64
Disclaimer	64
Caution	64
Introducing A/V transmitter & receiver	65
Packaged contents	66
Controls and Features	67
Setting Up Units	69
Connecting the Transmitter	70
How to transmit signals from any equipment (transmitter)	70
From a VCR	70
From a Cable TV Hookup	71
From a Satellite Receiver or Laser Disc Player	71
From a Camcorder	72
From a miniature CCD camera	72
From an A/V receiver	73
From a Stereo Receiver	73
From a CD Player or Cassette Deck	74
From a Computer	74
Connecting the Receiver	75
How to receive signals on remote equipments (receiver)	75
To a Remote TV	75
To remote Powered Speakers	76
To any Remote Speakers	76
To a Computer	77
Using the Remote Control Feature	78
How to use the IR Extender Mouse	78
Selection of channel and sampling time	80
Selection of channel in the transmitter	80
Selection of the receiver's channel	80
Troubleshooting	81
Care and maintenance	81
Technical Specifications	84
Guarantee	87

To the user's of A/V Transmitter & Receiver

Safety precautions

To prevent fire or shock hazard, do not expose this product to rain or moisture. Do not use near a bath tub, wash bowl, sink, or laundry tub; do not use in a wet basement or in or around a swimming pool.

To avoid electrical shock, do not open the case of this product.

Operate this product using only the power supply included with it or provided as an accessory.

Do not overload electrical outlets or extension cords as this can result in fire or electrical shock.

Disclaimer

This product is designed for lawful use as a wireless audio and video sender from one location in the home or office to another location.

The references indicated in this manual are destined to a use in the countries that are related in the same one.

Televés S.A. hereby advises the consumer to consult with local officials and other legal authorities regarding the proper use and application of this product in compliance with all applicable state and federal laws.

Televés S.A. shall not be responsible for any misuse or unlawful application of this product by any individual or entity under any circumstances.

CE 0341 Ⓢ

Caution

Changes or modifications not expressly approved by the party responsible for compliance could void the user's authority to operate the equipment.

Introducing A/V Transmitter & Receiver

A/V Transmitter & Receiver use the latest in wireless communication technology to deliver consistently sharp stereo audio and color video images up to 100 m away. By transmitting at a very high frequency (2.4 GHz), the FCC-approved A/V Transmitter & Receiver avoid the crowded 900 MHz band used by many cordless telephones and other wireless audio/ video transmitters. Its superior quality is due to FM rather than AM signal modulation. With various independent channels*, you can transmit different audio/video sources simultaneously using multiple pairs.

A/V Transmitter & Receiver also integrates a remote control extender to allow you to control the audio or video source from another room using your existing remote control device.

A/V Transmitter & Receiver offer you greater convenience and security in many ways:

Convenience:

- Watch the movie you rent on any TV in your home or backyard without running messy cable, moving your VCR/laser disc player or buying another one.
- Watch cable or satellite programming on any TV in your home.
- Listen to stereo-quality music on any powered speakers inside or outside the home.
- Receive computer images and sound on a remote TV (additional equipment required).

Safety and Security:

- Monitor your sleeping baby, playing children, the elderly, or the disabled on your TV using your existing camcorder or miniature CCD camera.
- See who is outside your door on your TV using a camcorder or miniature CCD camera.
- Fire, police, and security personnel can send real-time images of dangerous situations back to a mobile base station or back-up partner through a miniature CCD camera.
- And any more uses !.

* It depends on the model

Packaged contents

The following elements should be included in the box. Please check that you have them all before installation.

1.- One Receiver

Receives 2.4 GHz wireless audio/video and transmits UHF remote control signal back to the transmitter.



2.- One audio/video (A/V) cable



3.- One power adapter

Provide +12Vdc power to the unit.

The models designed for the English market dispose of special plugs.

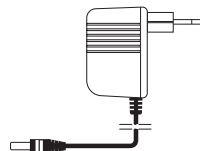
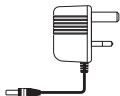

Controls and Features

Transmitter

FRONT VIEW

Remote control antenna.

Receives UHF remote control signals.

Status LEDs.

They indicate the selected channel*.

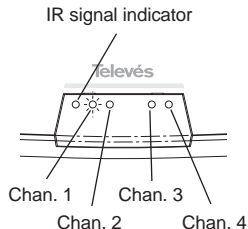
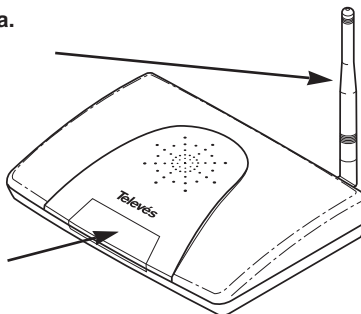

REAR VIEW

IR extender port

12 volt power adapter plug

Power port for approved accessory

Video jack (yellow)

Left audio jack (white)

Right audio jack (red)

ON / OFF switch

Channel selection switch*.

Use to find optimal reception. Must select same channel on both transmitter and receiver.

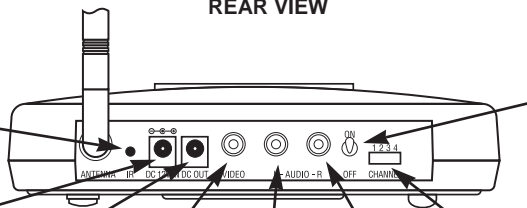

Note: Make sure ON/OFF switch is in OFF position before plugging in any accessory.

* It depends on the model

Receiver

FRONT VIEW

Remote control antenna.

Receives UHF remote control signals.

Status LEDs.

They indicate the selected channel*.

Remote control window.

Transmits UHF remote control signals.

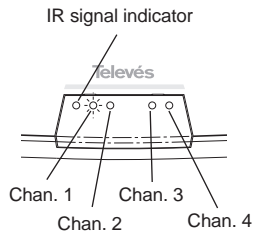
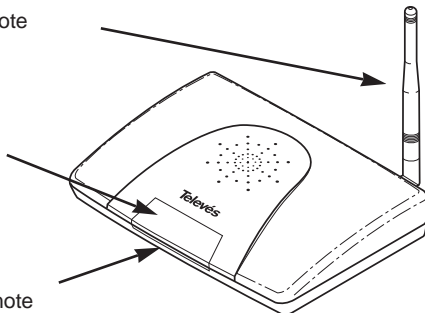

REAR VIEW

12 volt power adapter plug

Video jack (yellow)

Left audio jack (white)

Right audio jack (red)

ON / OFF switch

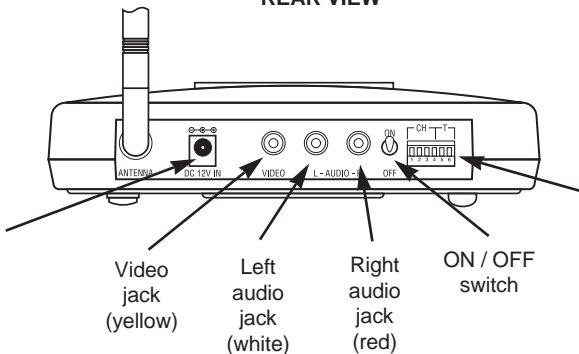

Channel selection switch*.

Use to find optimal reception. Must select same channel on both transmitter and receiver.

Note: Make sure ON/OFF switch is in OFF position before plugging in any accessory.

* It depends on the model

Setting Up Units

Using absolutely no wires, A/V transmitter & receiver can send audio or video signals from virtually any sound or picture source to any TV, video monitor or powered speakers using the same connectors as your other electronics.

To enjoy wireless video and audio, just connect the transmitter to whatever picture or sound source you want to view or hear at another location, and then connect the receiver to the TV, computer, or powered speakers in that other location. Then turn on the power switch on both the transmitter and receiver and you are ready to go wireless.

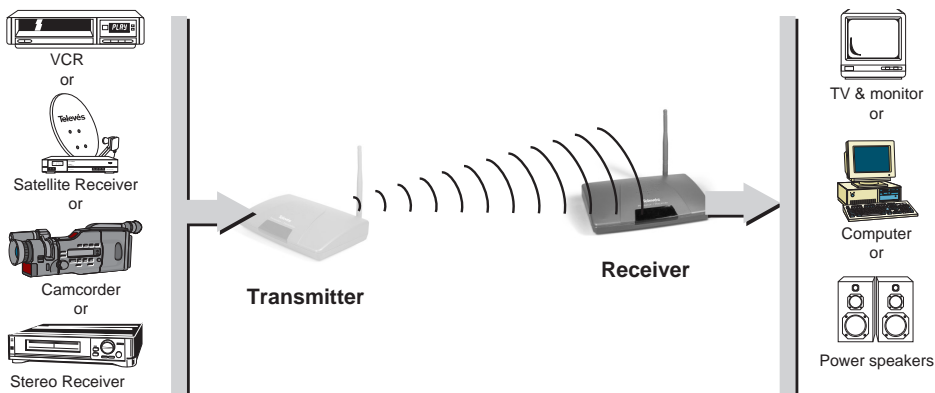

Send from any of the following sources:

Video: VCR, Satellite Receiver, Cable TV, Laser Disc Player, DVD, Camcorder, Security Camera, Computer (converter card required).

Audio: Compact Disc Player or Changer, Stereo Receiver, Cassette Deck.

The following pages first show you how to connect the transmitter to any of these source components and then demonstrate how and where to connect and position the receiver.

Connecting the Transmitter

How to transmit signals from any equipment (transmitter)

- 1.- Make sure the transmitter ON/OFF switch is in the OFF position.
- 2.- Use the supplied leads to connect the A/V transmitter inputs to the outputs of the rest of the units sending signals. Please be sure of matching colour connections.
- 3.- Select the transmission channel on the back of the transmitter (see section "Selection of channel and sampling time").
- 4.- Plug one end of the provided power adapted into the back of the transmitter and the other end into any 230V~ wall outlet. Turn the ON/OFF switch to ON position. The LED that corresponds to the previously selected channel will light up.
- 5.- Next examples show how to connect up the transmitter. Some of them might need additional accessories.

From a VCR

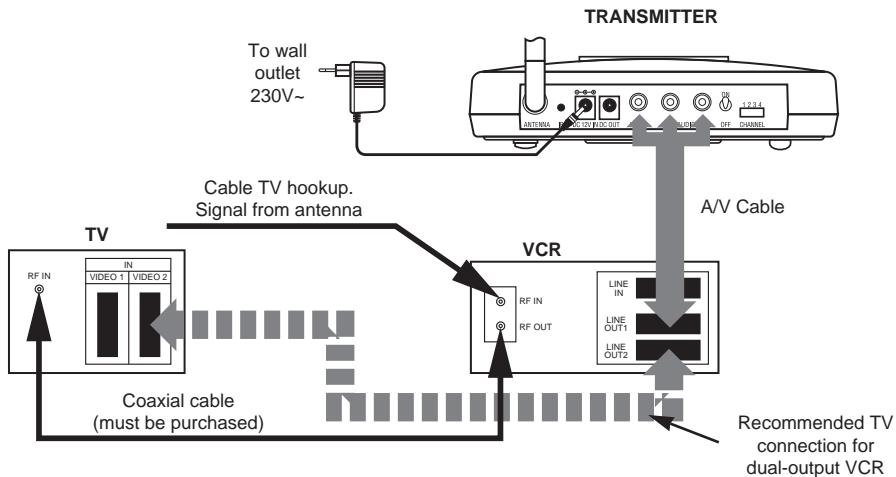

From a Cable TV Hookup

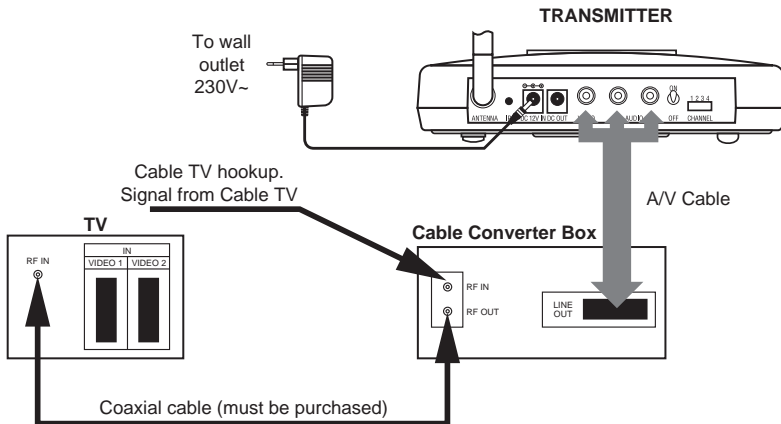

From a Satellite Receiver or Laser Disc Player

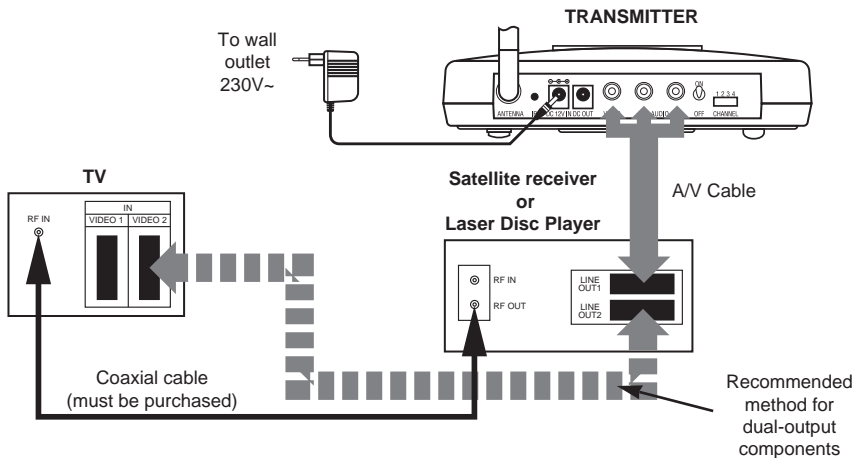

ENGLISH

From a Camcorder

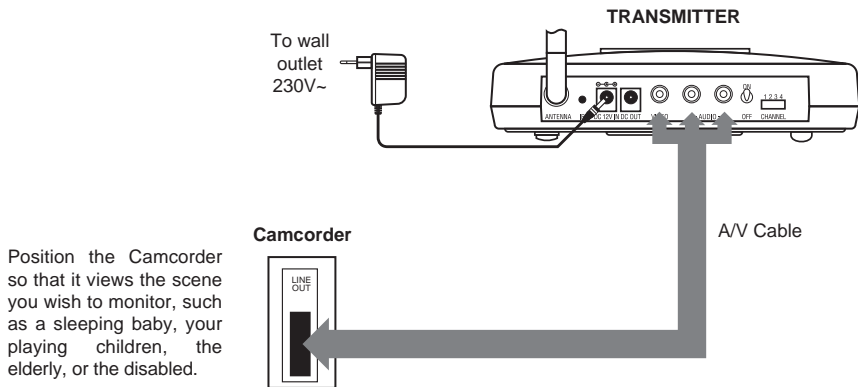

From a Miniature CCD Camera

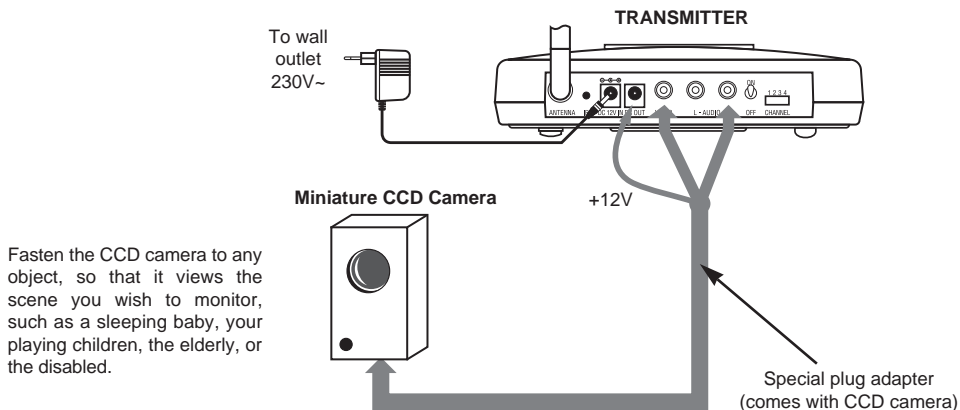

From an Audio/Video (A/V) Receiver

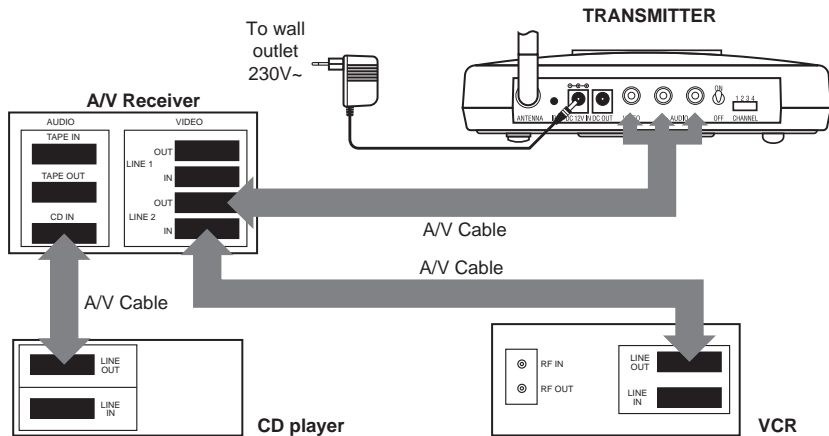

From a Stereo Receiver (audio only)

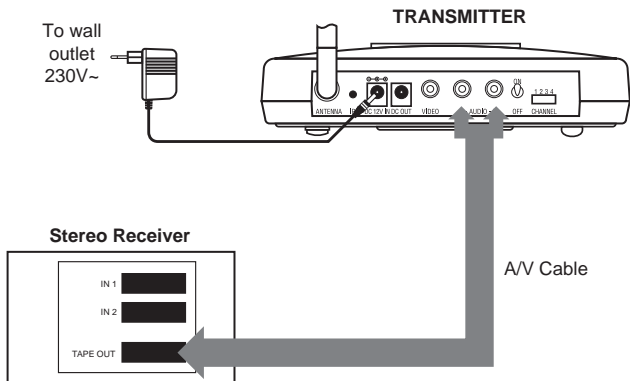

ENGLISH

From a CD Player or Cassette Deck (audio only)

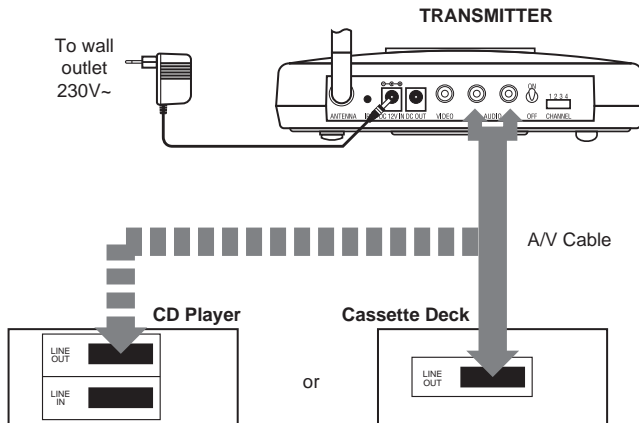

From a Computer

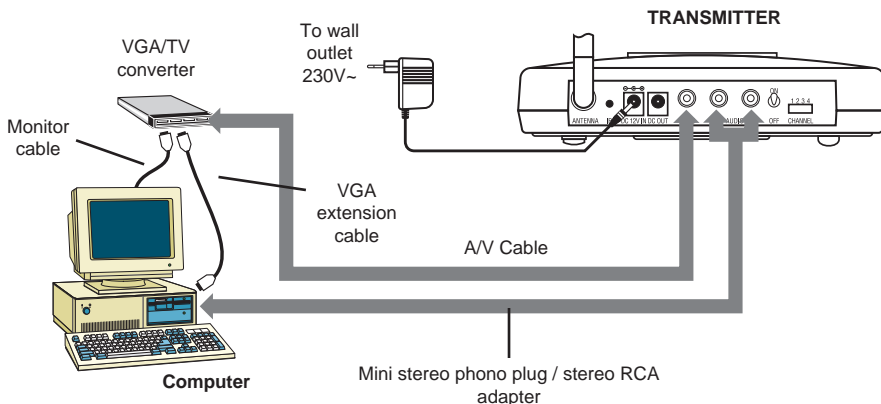

Remark: It is required a PC with sound card, a VGA/TV converter and a mini stereo phono plug to stereo RCA adapter.

Connecting the Receiver

How to receive signals on remote equipments (receiver)

- 1.- Make sure the Receiver ON/OFF switch is in the OFF position.
- 2.- Use the supplied leads to connect the A/V receiver outputs to the inputs of the rest of the remote units receiving signals. Please be sure of matching colour connections.
- 3.- Select the same channel for the receiver that you selected for the transmitter via the switches that you can find on the back part of the unit. (see section "Selection of channel and sampling time").
- 4.- Plug one end of the provided power adapted into the back of the receiver and the other end into any 230V~ wall outlet. Turn the ON/OFF switch to ON position. The LED that corresponds to the previously selected channel will light up.
- 5.- Next examples show how to connect the receiver. Some of them might need additional accessories.

To a Remote TV

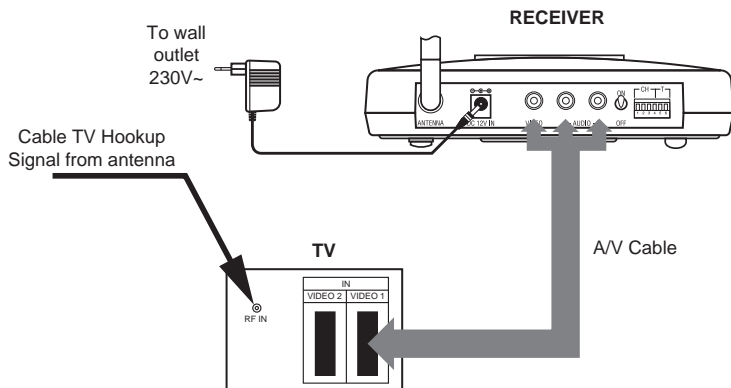

To a Remote TV through VCR

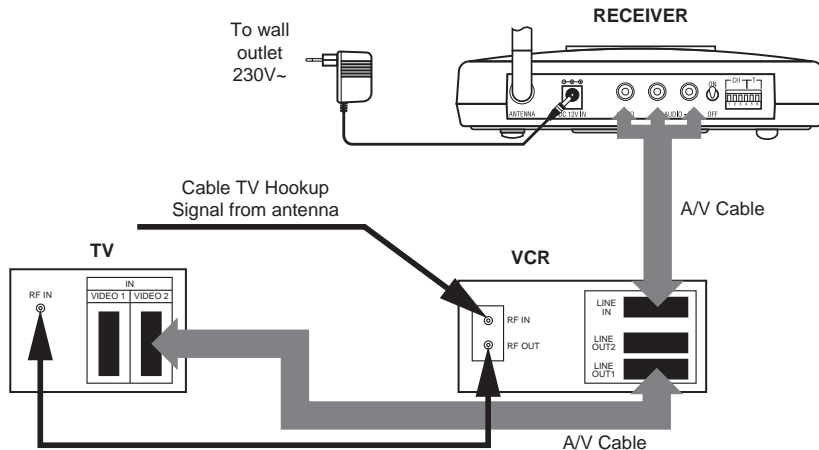

To Remote Powered Speakers (audio only)

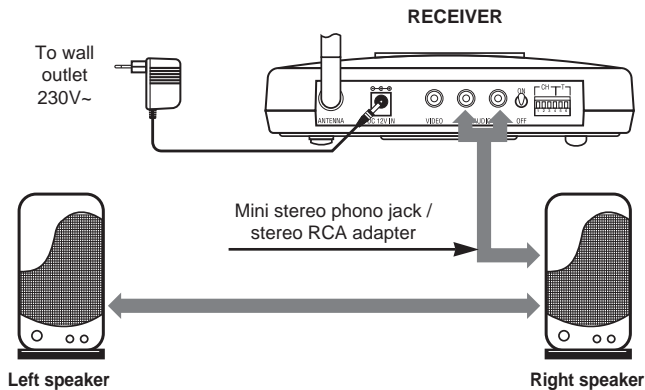

Note: Since A/V transmitter & receiver merely receive stereo signals and do not amplify them, the speakers you use to enjoy wireless sound must be self-powered or attached to an amplifier or stereo receiver.

To Any Remote Speakers

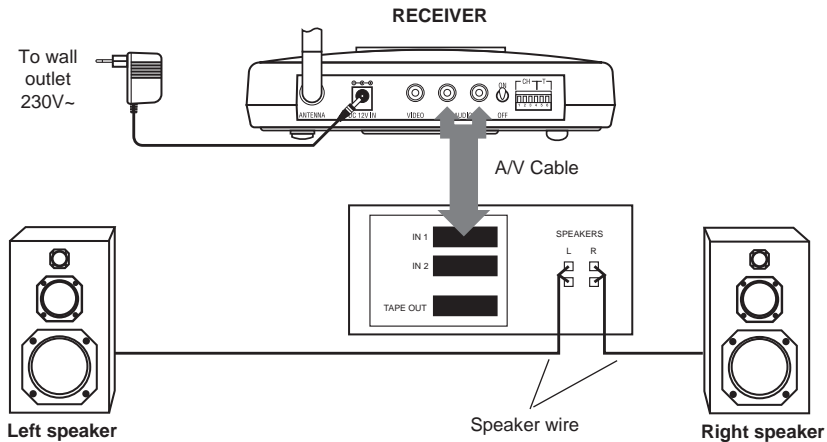

To a Computer

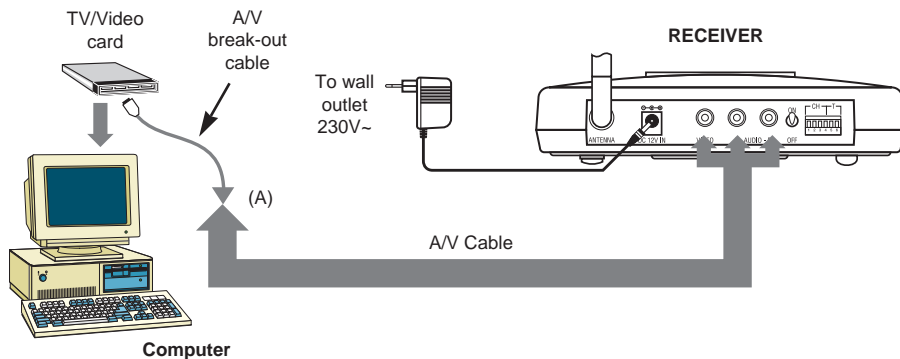

Remark: It is required a PC with a TV/video card preferably installed near the VGA controller. See card installation instructions.



ENGLISH

Using the Remote Control Feature

A/V transmitter & receiver not only allows you to send crisp audio/video from one area to another, it also gives you the ability to control the source using your existing remote control device. The infrared (IR) signal emitted by your remote control is converted to a radio frequency (RF) signal at the receiver and then sends it back to the transmitter, where the RF signal is converted back to the original IR signal and heamed to the audio/video source.

How to use the IR Extender Mouse

The IR Extender Mouse connects to the transmitter through its own special connector plug. The extender mouse emits a high intensity IR signal, bathing your components with the remote signal. To use the IR extender mouse, follow the instructions below.

- 1.- Plug the IR extender mouse into the jack located on the backside of the transmitter housing. The jack to the IR extender mouse is marked as "IR".
- 2.- Locate the IR sensor on the source component you wish to control. If the sensor is not clearly labeled on the front of the component, either consult the owner's manual for that component or perform a simple test to find it.
- 3.- Orient the IR extender mouse housing so that it points in the general direction of the IR sensors of the source components you wish to control. Secure the IR extender mouse to the stereo cabinet shelving or door in this position.
- 4.- Position the receiver so that your remote control signal can strike the IR window on the bottom front of the unit. To use your remote control, point it at the front of the receiver.

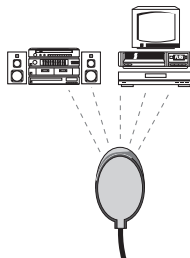

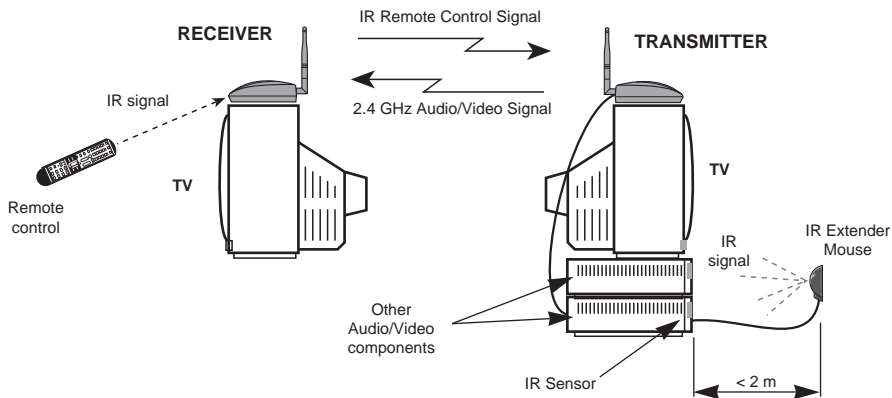

Note: For optimal performance, the IR extender mouse should be placed within 2 m. of the IR sensor of the source component you wish to control.

Selection of channel and sampling time

Selection of channel in the transmitter

The A/V transmitter sends the audio and video signals through the channel that you have selected. You can use up to 4 transmitters⁽¹⁾ at the same time, taking care that each transmitter has selected a different channel.

The example shown in the figure illustrates the A/V signal being transmitted through channel 1.

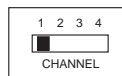

Selection of the receiver's channel

The A/V receiver lets you select a fixed channel to receive the signal (switches 1 to 4) or else carry out a sequential sweep of the selected channels. The sampling time that the receiver applies to each channel can be selected via the switches 5 and 6.

The example shown in the figure illustrates the reception of the A/V signals through channel 3 (switch 3 in the ON position).

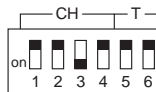

The example shown in the figure illustrates the sequential reception of the A/V signal through channels 1 and 3 with a sampling time of 2 seconds. When more than one channel is selected, the sampling mode is enabled.

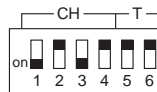

Switches 5 and 6 enable you to select the sampling time between the 4 possible combinations.

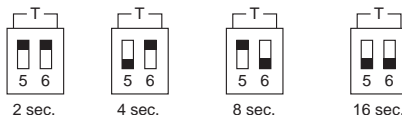

(1) It depends on the model. Do not select two channels with the same frequency.

Troubleshooting

Please read this owner's manual carefully and follow the steps described in it. If you still have difficulties, consult the following table. It will guide you through the most common problems and their solutions.

Problem	Possible Solutions
No picture or sound.	<ul style="list-style-type: none"> • Check the power ON/OFF switches on the transmitter and receiver. • Check power switches on the remote TV and video source (VCR, laser disc player, satellite receiver, etc). • Make sure power plugs are pushed all the way in. • Check all cable connections.
Interference: Noisy picture or audio.	<ul style="list-style-type: none"> • Select a different channel* on both transmitter and receiver so that the channel match. • If using a microwave oven, turn it OFF. • Remove microwave oven from path between transm. & receiver.
Remote control extender does not work.	<ul style="list-style-type: none"> • Check the path between the transmitter and the audio/video source and clear unnecessary obstructions. • Make sure the IR extender mouse is pointing toward the sensor on the source component you want to control. • Adjust remote control antennas.

* It depends on the model

Care and Maintenance

Clean the outside plastic packaging with a soft cloth lightly moistened with mild soap and water. Never use any abrasive scouring powder or solvent.

Características	Características	Caractéristiques	Specifications
------------------------	------------------------	-------------------------	-----------------------

Transmisor	Transmissor	Transmetteur	Transmitter
Referencia (País)	<i>Referência (País)</i>	Référence (Pays)	<i>Reference (Country)</i>
Canal / Frec.	<i>Canal / Freq.</i>	Canal / Fréq.	<i>Channel / Freq.</i>
Nivel de salida	<i>Nível de saída</i>	Niveau de sortie	<i>Output level</i>
Modulación	<i>Modulação</i>	Modulation	<i>Modulation</i>
Nivel de video de entrada	<i>Nível de video de entrada</i>	Niveau de video d'entrée	<i>Video input level</i>
Nivel de audio de entrada	<i>Nível de audio de entrada</i>	Niveau de audio de sortie	<i>Audio input level</i>
Impedancia entrada video	<i>Impedancia entrada video</i>	Impédance entrée video	<i>Video input impedance</i>
Impedancia entrada audio	<i>Impedancia entrada audio</i>	Impédance entrée audio	<i>Audio input impedance</i>
Alimentación	<i>Alimentação</i>	Alimentation	<i>Powering</i>
Dimensiones	<i>Dimensões</i>	Dimensions	<i>Dimensions</i>
Peso	<i>Peso</i>	Poid	<i>Weigh</i>
Receptor	Receptor	Récepteur	Receiver
Nivel salida A/V	<i>Nível saída A/V</i>	Niveau sortie A/V	<i>A/V output level</i>
Sensibilidad de entrada	<i>Sensibilidade de entrada</i>	Sensibilité d'entrée	<i>Input sensitivity</i>
Alimentación	<i>Alimentação</i>	Alimentation	<i>Powering</i>
Frec. emisión control remoto	<i>Freq. emissão controlo remoto</i>	Fréq. emission Télécommande	<i>Remote control emission freq.</i>
Dimensiones	<i>Dimensões</i>	Dimensions	<i>Dimensions</i>
Peso	<i>Peso</i>	Poid	<i>Weigh</i>

	7604 (España)	7603 (England)
(nº / MHz)	1 / 2421	2434
	2 / 2449	2453
	3 / 2477	2473
	4 / 2421	2411
(dBµV/m, 3m)	94	
(A/V)	FM	
(Vpp)	1	
(Vpp)	1	
(Ω)	75	
(Ω)	600	
(Vdc, 500mA)	12	
(mm)	170 x 135 x 35	
(grs)	270	
(Vpp)	1	
(dBm)	-85	
(Vdc, 500mA)	12	
	UHF (433,92 MHz)	
(mm)	170 x 135 x 35	
(grs)	270	

"Televés, S.A. declara, bajo su responsabilidad, que éste aparato cumple con lo dispuesto en la Directiva 99/05/CE, del Parlamento Europeo y del Consejo de 9 de marzo de 1999, traspuesta a la legislación española mediante Real Decreto 1890/2000, de 20 de noviembre".

La evaluación de la conformidad de este aparato está garantizada mediante el "aseguramiento de la calidad total (ISO 9001)".

"Televés, S.A. declara, sob sua responsabilidade, que este aparelho cumpre com o disposto na Directiva 99/05/CE do Parlamento Europeu e do Conselho de 9 de Março de 1999, transposta para a legislação espanhola através do Real Decreto 1890/2000, de 20 de Novembro".

A validade da conformidade deste aparelho é garantida pela "certeza da qualidade total (ISO 9001)"

"Televés, S.A. déclare sous sa responsabilité que ce produit est conforme à la Directive 99/05/CE du Parlement Européen et du Conseil du 9 Mars 1999, adapté a la législation espagnole par le Royal Décret 1890/2000, du 20 Novembre 2000".

L'évaluation de la conformité de ce dispositif est garantie par "l'assurance de la qualité totale (ISO 9001)".

"Televés, S.A. hereby states, under its own responsibility, that this product is in compliance with the orders of the Directive 99/05/CE of the European Parliament and Council dated 9th March 1999, adopted by Spanish legislation by Royal Decree 1890/2000 of 20th November".

The assessment of this device's conformity is guaranteed by the "assurance of total quality (ISO 9001)".

GARANTIA

Televés S.A. ofrece una garantía de 6 meses calculados a partir de la fecha de compra. Conserve la factura de compra para determinar esta fecha.

Durante el período de garantía, Televés S.A. se hace cargo de los fallos producidos por defecto del material o de fabricación. Televés S.A. cumple la garantía reparando o sustituyendo el equipo defectuoso según lo crea conveniente.

No están incluidos en la garantía los daños provocados por uso indebido, desgaste, manipulación por terceros, catástrofes o cualquier causa ajena al control de Televés S.A.

GARANTIA

Televés S.A. oferece uma garantia de 6 meses calculados a partir da data de compra. Conserve a factura de compra a fim de poder comprovar essa data.

Durante o período de garantia, Televés S.A. assume os encargos inerentes à reparação de avarias provocados por defeito do produto ou fabrico.

Televés S.A. cumpre a garantia, reparando ou substituindo o equipamento de acordo com o que entender mais conveniente.

Não se encontram incluídos na garantia os defeitos provocados pela utilização indevida, desgaste, manipulação por terceiros, catástrofes ou qualquer outra causa alheia ao controlo da Televés S.A.

GARANTIE

Televés S.A offre une garantie de 6 mois calculée à partir de la date d'achat, c'est pourquoi, il est important de conserver la facture d'achat car elle vous servira de justificatif.

Pendant la période de garantie, Televés S.A. prend à sa charge les failles dues au matériel ou à sa fabrication. Televés S.A. assure la garantie en réparant ou substituant le produit défectueux selon la nécessité.

Ne sont pas inclus dans la garantie les failles provoquées par un usage inadéquate, l'usure du produit, la manipulation de tiers, les catastrophes ou d'autres causes que Televés S.A. ne peut contrôler.

GUARANTEE

Televés S.A. offers a six-month guarantee, beginning from the date of purchase. Retain the receipt to determine this date.

During the guarantee period, Televés S.A. is responsible for the faults produced due to the defects of the equipment or manufacturing. Televés S.A. complies with the guarantee by repairing or substituting the faulty equipment as it believes necessary.

The harm produced by improper usage, wear and tear, manipulation by a third party, catastrophes or any other cause beyond the control of Televés S.A, is not included in the guarantee.

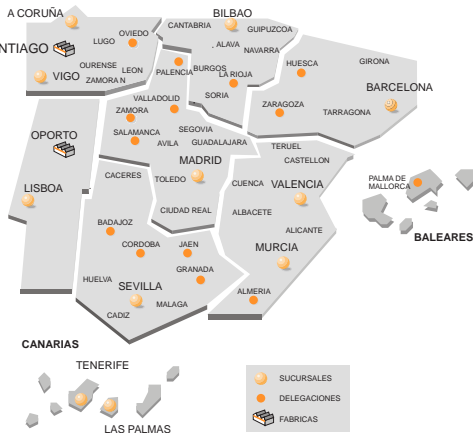

SEDE CENTRAL

SANTIAGO DE COMPOSTELA C.P. 15706
 Rúa B. de Conxo, 17
 Tfno. 981 52 22 00
 Fax 981 52 22 62
 Apartado 444

E-mail: televes@televes.com



Miembro de número del
DVB
 Digital Video
 Broadcasting

www.televes.com

SUCURSALES

BARCELONA C.P. 08940
 C/ Sant Ferrán, 27
 Cornellà - Barcelona
 Tfnos. 93 377 08 62
 93 474 29 50
 Fax 93 474 50 06
 E-mail barcelona@televes.com

BILBAO C.P. 48002
 Mendipe 12
 Tfnos. 94 421 50 44 / 443 80 66
 Fax 94 444 89 92
bilbao@televes.com

A CORUÑA C.P. 15011
 Gregorio Hernández 8.
 Tfnos. 981 27 47 31 / 27 22 10
 Fax 981 27 16 11
coruna@televes.com

LAS PALMAS C.P. 35006
 Gral. Mas de Gamiride 26.
 Tfnos. 928 23 11 22 / 23 12 42
 Fax 928 23 13 66
laspalmas@televes.com

MADRID C.P. 28005
 Paseo de los Pontones 11.
 Tfnos. 91 474 52 21 / 474 52 22
 Fax 91 474 54 21
madrid@televes.com

MURCIA C.P. 30010
 Polígono Conver - C/ Río Pliego 22.
 Tfnos. 968 26 31 44 / 26 31 77
 Fax 968 25 25 76
murcia@televes.com

SEVILLA C.P. 41008
 Pol. Ind. Store - C/ A-6. Nave 5
 Tfnos. 95 443 64 50 / 443 58 00
 Fax 95 443 96 93
sevilla@televes.com

TENERIFE C.P. 38108
 Avda. El Paso, 25 - Los Majuelos
 La Laguna.
 Tfnos. 922 31 13 14 / 31 13 16
 Fax 922 31 13 33
tenerife@televes.com

VALENCIA C.P. 46021
 Avda. del Puerto 21.
 Tfnos. 96 337 12 01 / 337 12 72
 Fax 96 337 06 98
valencia@televes.com

VIGO C.P. 36204
 Escultor Gregorio Fernández, 5
 Tfnos. 986 42 33 87 / 42 40 44
 Fax 986 42 37 94
vigo@televes.com

DELEGACIONES

ALMERIA C.P. 04008
 Campogris 9.
 Tfnos. 950 23 14 43
 Fax 950 23 14 43
almeria@televes.com

BURGOS C.P. 09188
 C/Real, s/n. San Adrián de Juarros
 Tfno. 947 56 04 58 / 670 73 75 86

CACERES/ BADAJOZ C.P. 06010
 C/Jacobo Rodríguez Pereira
 n°11 - Oficina.
 Tfnos. 924 20 74 83
 670 70 21 93
 Fax. 924 20 01 15
 saerco@terra.es

GRONA C.P. 17190 (Salt)
 Ramón Sambola, 9º Ent. 14.
 Tfno. 972 23 25 43
 907 23 88 40
 rrh000@teletelne.es

JAEN C.P. 23007
 Hermanos Pinzón, 8-bajo
 Tfnos. 953 29 50 40
 953 29 52 21
 639 98 44 89
 Fax 953 29 52 10
 pablobies@infonegocio.com

LA RIOJA C.P. 26004
 San Prudencio 19, bajo
 Tfno. 941 23 35 24
 Fax 941 25 50 78

MALAGA C.P. 29004
 Polígono de Santa Barbara
 C/ Fidiás 13.
 Tfno. 95 223 98 81
 Fax 95 217 37 30
 maxelmal@callssoft.es

MELILLA C.P. 52006
 Pº Marítimo Mir Berlanga, 17 - Edif.
 Antares, C. 4ºB
 Tfno. 600 45 35 13
 Fax 600 43 35 14
ajruiz@e-ictel.com

NAVARRA C.P. (Pamplona) 31007
 Avda. Sancho el Fuerte 9.
 Tfno. 948 27 35 10
 Fax 948 17 41 49
 jzapetia@cin.es

OVIEDO C.P. 33006 -
 Avda. Buenavista 16.
 Tfno. 98 524 43 33
 Fax 98 524 41 44
oviedo@televes.com

PALMA DE MALLORCA C.P. 07007
 Ferrer de Pallares 45, bajo D.
 Tfno. 971 24 70 02
 Fax 971 24 53 42
mallorca@televes.com

**SALAMANCA
 ZAMORA
 valladolid** C.P. 47008
 C/ Arrecife 12
 Tfno. 933 22 36 66
 Fax 983 22 36 66
fernandoharguindy@hotmail.com

**HUESCA
 ZARAGOZA** C.P. 50002
 C/ Monasterio de Alahón 1-3.
 Tfno. 976 41 12 73
 Fax 976 59 86 86
zaragoza@televes.com

TELEVES ELECTRONICA PORTUGUESA

MAIA - OPORTO
 Via. Dr Francisco Sa Carneiro. Lote 17.
 ZONA Ind. MAIA 1, Sector-X MAIA.
 C.P. 4470 BARCA
 Tfno. 351 22 9418133
 Fax 351 22 9488719 / 9416180
televes.pt@televes.com

LISBOA
 C.P. 1000 Rua Augusta Gil 21-A.
 Tfno. 351 21 7932537
 Fax 351 21 7932418
televes.lisboa.pt@televes.com

TELEVES UNITED KINGDOM LTD
 Unit 11 Hill Street, Industrial State
 CWMBRAN, GWENT NP44 7PG.
 (United Kingdom)
 Tfno. 44 1 633 87 58 21
 Fax 44 1 633 86 63 11
televes.uk@televes.com

TELEVES FRANCE S.A.R.L.
 Parc des Arpents
 12 Rue du Pré des Aulnes.
 77340 PONTAULT-COMBAULT, (France)
 Tfno. 33 1 60 18 30 40.
 Fax 33 1 60 18 30 49.
televes.fr@televes.com

TELEVES MIDDLE EAST FZE
 P.O. Box 17199
 JEBEL ALI FREE ZONE DUBAI,
 UNITED ARAB EMIRATES
 Tel. 9714 88 343 44
 Fax. 9714 88 346 44
televes.me@televes.com

Televes