

# Televés

---

**Transmisor y Receptor de Audio / Video**  
***Transmissor e Receptor de Audio / Video***  
**Transmetteur et Récepteur de Audio / Vidéo**  
***Audio / Video Transmitter & Receiver***  
**Transmittitore-Ricevitore A/V**

## 2.4 GHz



**Manual de Instrucciones**  
***Manual de Instruções***  
**Manuel d'instructions**  
***User's Manual***  
**Manuale dell'Utente**



<b>INDICE</b>	<b>Pag.</b>
Seguridad General .....	4
A los usuarios del Transmisor/Receptor A/V .....	5
Introducción .....	6
Contenido del embalaje .....	6
Controles .....	7
Conexiones .....	7
Instalación del sistema .....	8
Funcionamiento del equipo .....	9
Resolución de problemas .....	10
Características .....	10
Garantía .....	43

## Seguridad General

## Importantes instrucciones de seguridad

- 1.- Antes de manejar este equipo lea todas las instrucciones de funcionamiento y seguridad.
- 2.- Guarde las instrucciones de funcionamiento y seguridad para futuras referencias.
- 3.- Siga siempre las instrucciones de funcionamiento y seguridad, así como los avisos en el producto.
- 4.- Desconecte el aparato de la corriente antes de proceder a su limpieza. No use detergentes líquidos ni aerosoles. Limpie el equipo sólo con un paño húmedo.
- 5.- No use conexiones que no sean las recomendadas por el fabricante, ya que pueden ser causa de averías.
- 6.- Para evitar el riesgo de descarga eléctrica o de incendio, no exponga la unidad a la lluvia o a la humedad.
- 7.- No use el equipo cerca del agua, como por ejemplo, cerca de bañeras, lavabos, fregaderos, lavanderías, sótanos húmedos o piscinas.
- 8.- Para el montaje del producto debe seguir las indicaciones del fabricante y sólo con accesorios recomendados por el mismo.
- 9.- Este equipo debe ser usado sólo con el tipo de alimentación indicado en la etiqueta. Si tuviera dudas en cuanto a la alimentación de que dispone, consulte con compañía de electricidad. Para productos que funcionen con baterías u otras fuentes, consulte el manual.
- 10.- El cable de alimentación debe ser colocado de tal forma que no pueda ser pisado o trillado.
- 11.- Para una protección adicional durante tormentas o en el caso de que el equipo no vaya a ser utilizado durante un largo período de tiempo, debe desconectarlo de la alimentación y de los cables de señal.
- 12.- No introduzca objetos por las ranuras de ventilación o derrame líquidos sobre el equipo, pues puede causar daños que deriven en choques eléctricos o incendios.
- 13.- No sobrecargue los enchufes o cables, pues pueden causar incendios o descargas eléctricas.
- 14.- Desconecte el equipo de la alimentación y pida asistencia técnica cualificada cuando:
  - El cable de alimentación o enchufes estén dañados;
  - Se derramen líquidos o cayeran objetos en el interior del equipo;
  - El producto no funcione correctamente y los ajustes de los controles externos del equipo no resuelven el problema;
  - El producto presente una degradación de la calidad de funcionamiento.
  - El producto haya caído o se haya dañado de otro modo.
- 15.- Cuando sea necesaria una reparación, asegúrese de que el técnico sólo use piezas originales o recomendadas por el fabricante.
- 16.- Después de cualquier intervención en el equipo, pida al técnico que realice las pruebas necesarias para garantizar el funcionamiento correcto del aparato.
- 17.- El equipo debe ser colocado lejos de fuentes de calor, como radiadores, calefactores, hornos, estufas u otros productos, incluyendo amplificadores, que produzcan calor.

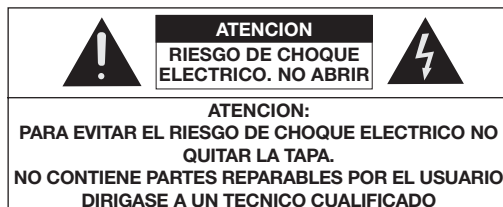

**A los usuarios del Transmisor/Receptor A/V****Advertencia**

Este producto ha sido diseñado para uso legítimo como transmisor/receptor de audio y video desde un lugar de la casa, oficina, etc... a otro lugar.

Las referencias indicadas en este manual están destinadas a un uso en los países que se relacionan en el mismo.

Por la presente, **Televés S.A.** insta al usuario a consultar con autoridades locales u otras autoridades legales en cuanto al uso y aplicación adecuada del producto conforme a las leyes vigentes.

**Televés S.A.** no será responsable del mal uso o aplicación ilegal, por parte de cualquier individuo o entidad, de este producto, bajo ninguna circunstancia.

CE 03410

**Aviso**

Los cambios o modificaciones no autorizadas, pueden invalidar la autoridad del usuario para manejar el equipo.

"**Televés, S.A.** declara, bajo su responsabilidad, que éste aparato cumple con lo dispuesto en la Directiva 99/05/CE, del Parlamento Europeo y del Consejo de 9 de marzo de 1999, traspuesta a la legislación española mediante Real Decreto 1890/2000, de 20 de noviembre".

La evaluación de la conformidad de este aparato está garantizada mediante el "aseguramiento de la calidad total (ISO 9001)".

## Introducción

### Vista General

El sistema de transmisión de audio y video (A/V) sin hilos y de retorno de infrarrojos (IR) usa tecnología punta para enviar video y audio estéreo a cualquier punto de su casa. Vea su programa de TV preferido u oiga sonido con calidad de alta fidelidad (Hi-Fi) en cualquier punto de su casa sin necesidad de largas extensiones y sin interferencias de sus vecinos

### Características Principales

- Transmisor y receptor en la banda de los 2.4GHz, con tres canales seleccionables mediante un interruptor.
- Entrada para A/V (Satélite, set-top box, lector de dvd, etc.)
- Conector SCART macho/hembra
- Función lazo de paso (loop-through)
- Todas las antenas (2,4GHz y 433MHz) están embutidas en la carcasa.
- Bajo consumo
- Formatos PAL y NTSC disponibles
- 38K de tasa de transmisión de datos por IR

### Contenido del Embalaje

Confirme que el embalaje contiene los siguientes elementos antes de continuar:

- 1.- Transmisor (TX) x 1
- 2.- Receptor (RX) x 1
- 3.- Adaptador de red 9V x 2
- 4.- Extensión para IR x 1
- 5.- Manual de la Usuario x 1.

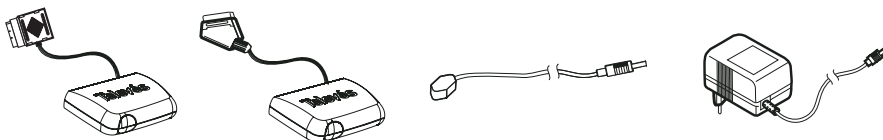

**Nota:** Si falta cualquiera de los accesorios arriba listados, por favor, póngase en contacto con el representante donde adquirió su equipo.

Controles

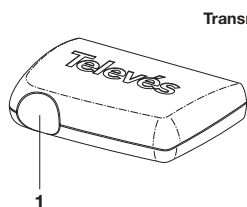

Transmisor (TX)

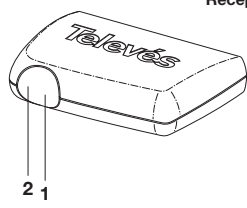
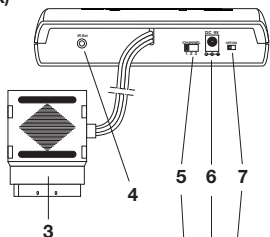

Receptor (RX)

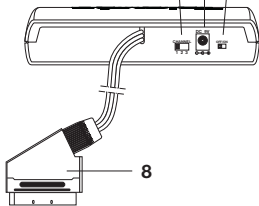

- 1.- LED encendido
- 2.- Sensor IR
- 3.- Conector SCART Macho/Hembra
- 4.- Conector extensión IR
- 5.- Interruptor selección del canal
- 6.- Conector adaptador red.
- 7.- Interruptor encendido/apagado
- 8.- Conector SCART Macho

Conexiones

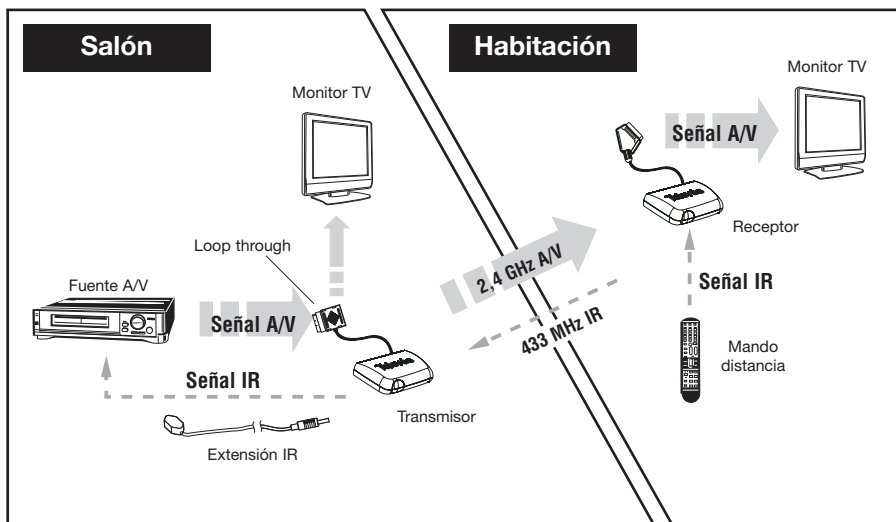

**Instalación del Sistema**

1.- Conecte el Transmisor (TX) a la fuente de señal A/V mediante el cable SCART (lado MACHO).

**Fuentes A/V:** video, DVD, Lector de CD, Receptor de Satélite, Cámara de video, Receptor Estéreo, Cámara de Seguridad, Sistema HiFi, Ordenador, etc.



2.- Si desea ver el programa de la fuente de señal A/V en la sala donde está situado el Transmisor (TX), sólo necesita conectar el Transmisor (TX) al TV con un cable SCART (lado HEMBRA).

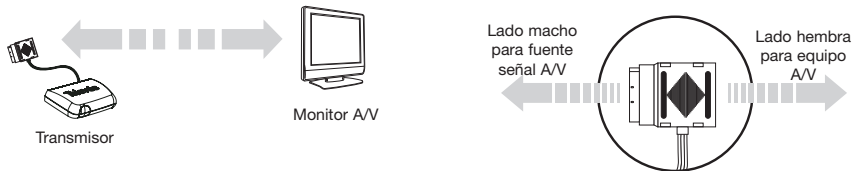

3.- Conecte el Receptor (RX) a los equipos de señal A/V.

**Equipos A/V:** Monitor ordenador (necesita tarjeta adaptadora), Altavoces amplificados, Monitores TV, etc.



4.- Conecte el Transmisor (TX) y el Receptor (RX) a la corriente usando los adaptadores de red suministrados.



5.- Conecte la Extensión para IR al Transmisor (TX) y colóquela enfrente del sensor de IR de la fuente de señal A/V.

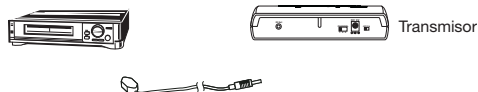



## Funcionamiento del Equipo

- 1.- Encienda el Transmisor (TX) y el Receptor (RX)
- 2.- Encienda las fuentes de señal A/V y el TV
- 3.- Seleccione el canal de A/V.

El Transmisor (TX) y el Receptor (RX) deben tener el mismo canal.

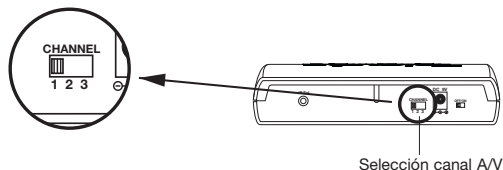

- 4.- Extensión de infrarrojos.

Asegúrese que el transmisor de infrarrojos esté colocado directamente frente al aparato receptor.

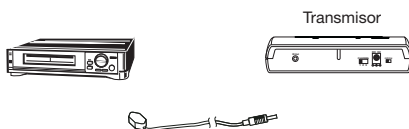

- 5.- Conexión del lazo de paso de A/V (Loop Through).

La conexión del lazo de paso permite la conexión de varios dispositivos sin necesidad de repartidores externos. Como se puede ver en la figura, la fuente de señal A/V puede enviar señales tanto al Transmisor como a un televisor simultáneamente. Esta funcionalidad permite, de una forma simple y rápida, ver el mismo programa en varios puntos de una vivienda.

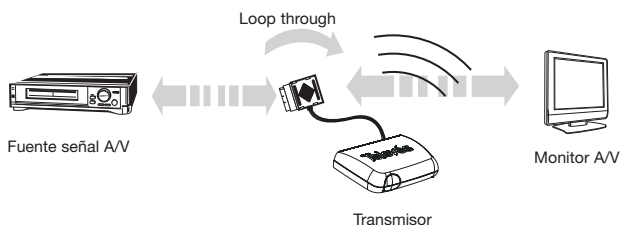

## Resolución de Problemas

Por favor lea atentamente el manual antes de usar el sistema A/V. Si aún encuentra dificultades, consulte esta guía de resolución de pequeños problemas.

- No hay imagen o sonido	<ul style="list-style-type: none"> <li>- Verifique si los enchufes de alimentación están correctamente conectados.</li> <li>- Verifique si los interruptores de los aparatos están en la posición ON.</li> <li>- Verifique los cables y las conexiones de A/V.</li> <li>- Verifique si el Transmisor (TX) y el Receptor (RX) están configurados en el mismo canal.</li> </ul>
- Interferencias en la imagen o sonido	<ul style="list-style-type: none"> <li>- Desplace el Transmisor (TX) o Receptor (RX) lentamente hasta descubrir el punto de mejor recepción.</li> <li>- Reduzca la distancia entre el Transmisor (TX) y el Receptor (RX).</li> <li>- Verifique se existe alguna fuente de interferencia cerca del Receptor (RX), como, por ejemplo, un horno microondas.</li> <li>- Si existe alguna fuente de interferencia cerca del Receptor (RX), intente cambiar el canal de transmisión para mejorar la calidad.</li> </ul>
- El mando a distancia no funciona	<ul style="list-style-type: none"> <li>- Compruebe si el mando tiene pilas.</li> <li>- Compruebe si el mando está apuntado hacia la ventana de infrarrojos del Receptor (RX).</li> <li>- Asegúrese de que las distancias entre el mando y el Receptor (RX) y entre el Transmisor (TX) y el dispositivo a controlar están dentro de los límites definidos para este sistema.</li> </ul>

## Características

<b>Transmisor (TX)</b>		
Referencia (País)		7307 (España / Portugal / Francia / Italia)
Canal / Frecuencia	(Nº / MHz)	1 / 2421 2 / 2449 3 / 2477
Nivel de salida	(dBm)	10
Modulación	(A/V)	ASK
Nivel de video de entrada	(Vpp)	1
Nivel de audio de entrada	(Vpp)	1
Impedancia entrada video	(ohm)	75
Impedancia entrada audio	(ohm)	600
Alimentación	(Vdc, 300 mA)	9
Consumo	(mA)	180
Dimensiones	(mm)	160 x 109 x 41,3
<b>Receptor (RX)</b>		
Nivel de salida A/V	(Vpp)	1
Sensibilidad de entrada	(dBm)	-85
Alimentación	(Vdc, 300mA)	9
Consumo	(mA)	250
Frecuencia emisión control remoto	(MHz)	433,92
Dimensiones	(mm)	160 x 109 x 41,3

<b>INDICE</b>	<b>Pag.</b>
Sumário de Segurança .....	12
A os usuarios do Transmissor/Receptor A/V .....	13
Introdução .....	14
Conteúdo da Embalagem .....	14
Controlos .....	15
Estrutura do Sistema .....	15
Instalação do Sistema .....	16
Operação do Equipamento .....	17
Resolução de Problemas .....	18
Características .....	18
Garantia .....	43

## Sumário de Segurança

## Instruções Importantes de Segurança

- 1.- Antes de operar este equipamento leia todas as instruções de operação e segurança.
- 2.- Guarde as instruções de operação e segurança para referência futura.
- 3.- Siga sempre as instruções de operação e segurança, bem como os avisos no produto.
- 4.- Desligue o aparelho da corrente antes de proceder à sua limpeza. Não use detergentes líquidos nem em aerossol. Limpe o equipamento apenas com um pano húmido.
- 5.- Não use ligações que não as recomendadas pelo fabricante, uma vez que podem causar avarias.
- 6.- Para evitar o risco de choque eléctrico ou de incêndio, não exponha a unidade à chuva ou à humidade.
- 7.- Não use o equipamento perto de água, como por exemplo, perto de banheiras, lavatórios, bancas de cozinha, lavandarias, caves húmidas ou piscinas.
- 8.- A montagem do produto deve seguir as indicações do fabricante e apenas com acessórios recomendados pelo fabricante
- 9.- Este equipamento deve ser usado apenas com o tipo de alimentação indicado na etiqueta. Se tiver dúvidas quanto à alimentação de que dispõe, consulte a companhia de electricidade. Para produtos que funcionem com baterias ou outras fontes, consulte o manual.
- 10.- O cabo de alimentação deve ser colocado de tal forma que não seja sujeito a ser pisado ou trilhado.
- 11.- Para protecção adicional durante trovoadas ou no caso de o equipamento não ser utilizado durante um longo período de tempo, deve desligá-lo da alimentação e dos cabos de sinal.
- 12.- Não introduza objectos pelas ranhuras de ventilação ou derrame líquidos sobre o equipamento, pois pode causar danos que resultem em choques eléctricos ou incêndios.
- 13.- Não sobrecarregue as tomadas ou triplas, pois tal pode causar incêndios ou choques eléctricos.
- 14.- Desligue o equipamento da alimentação e dirija-se à assistência técnica qualificada quando:
  - O cabo de alimentação ou ficha ficarem danificados;
  - Derramar líquidos ou caírem objectos no interior do equipamento;
  - O produto não está a funcionar correctamente e os ajustes dos controlos exteriores do equipamento não resolvem o problema
  - O produto apresenta uma degradação da qualidade de funcionamento.
  - O produto tenha caído ou danificado de outro modo.
- 15.- Quando for necessária uma reparação, certifique-se que o reparador utilizou apenas peças originais ou recomendadas pelo fabricante.
- 16.- Após qualquer intervenção no equipamento, peça ao técnico que realize os testes de segurança necessários para garantir o funcionamento correcto do aparelho.
- 17.- O equipamento deve ser colocado longe de fontes de calor, como radiadores, aquecedores, fornos, lareiras ou outros produtos , incluindo amplificadores, que produzam calor.

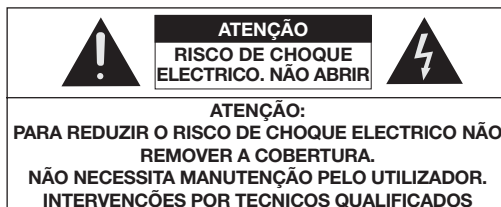

## Aos utilizadores do Transmissor / Receptor A/V

**Advertência**

Este produto foi desenhado para utilização como Transmissor (TX) / Receptor (RX) de audio e video desde uma posição da casa para outra totalmente distinta.

As referências indicadas neste manual são destinadas a um uso nos países que são relacionados no mesmo.

Serve a presente para, a **Televés S.A.**, advertir o utilizador a consultar as autoridades locais ou outras devidamente legalizadas quanto ao uso e aplicação adequados para o produto conforme as leis vigentes.

**Televés S.A.** não se responsabiliza pela má utilização ou aplicação ilegal, por parte de qualquer indivíduo ou entidade, deste produto, em nenhuma circunstância.

CE 0341

**Precaução**

As alterações ou modificações não autorizadas, podem invalidar o funcionamento do equipamento.

"Televés, S.A. declara, sob sua responsabilidade, que este aparelho cumpre com o disposto na Directiva 99/05/CE do Parlamento Europeu e do Conselho de 9 de Março de 1999, transposta para a legislação espanhola através do Real Decreto 1890/2000, de 20 de Novembro".

A validade da conformidade deste aparelho é garantida pela "certeza da qualidade total (ISO 9001)".

## Introdução

### Vista Geral

O sistema de transmissão sem fios de áudio e vídeo e de reflexão de infravermelhos (IR) usa tecnologia de ponta para enviar vídeo e áudio stereo para qualquer ponto da sua casa. Veja o seu programa de TV preferido ou ouça som com qualidade de alta fidelidade em qualquer ponto da sua casa sem necessitar de longas extensões e sem interferências dos seus vizinhos.

### Características Principais

- Transmissor e Receptor na banda dos 2.4GHz, com tres canais seleccionáveis por un interruptor.
- Entrada para fonte A/V (Satélite, set-top box, leitor de dvd, etc.)
- Conector SCART macho/fêmea
- Função de loop-through
- Todas as antenas (2,4GHz e 433MHz) estão embutidas na caixa.
- Baixo consumo
- Formatos PAL e NTSC disponíveis
- 38K de taxa de transmissão de dados por IR

### Conteúdo da Embalagem

Confirme que a embalagem contém os seguintes equipamentos antes de continuar:

- 1.- Transmissor (TX) x 1
- 2.- Receptor (RX) x 1
- 3.- Transformador para 9V x 2
- 4.- Extensão para IR x 1
- 5.- Manual do Utilizador x 1.

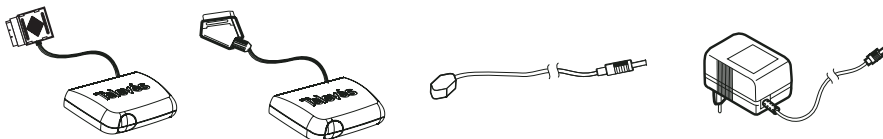

**Nota:** Se faltar qualquer dos acessórios acima listados por favor contacte o representante onde adquiriu o seu sistema de transmissão A/V.

Controlos

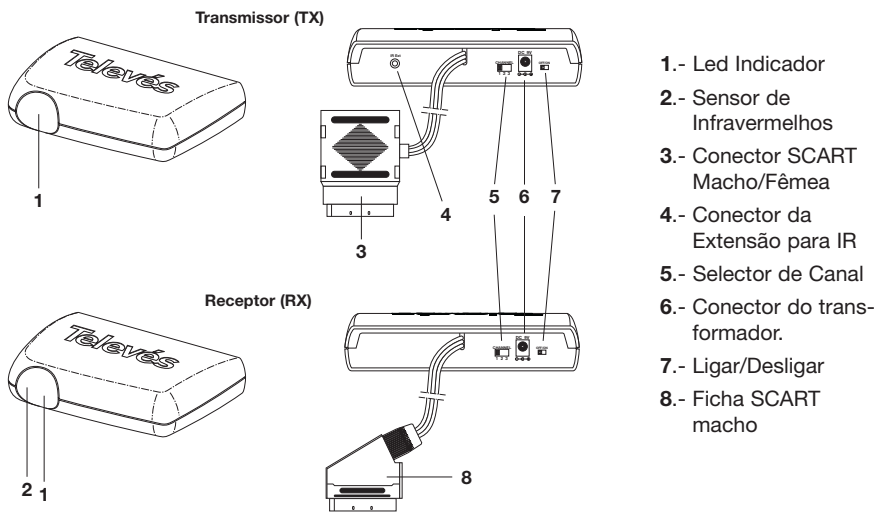

PORTUGUÊS

Estrutura do Sistema

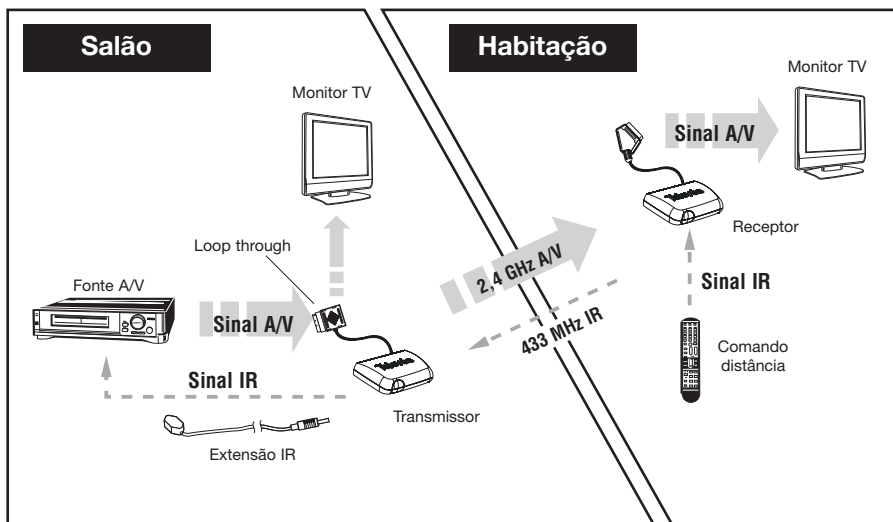

## Instalação do Sistema

- 1.- Ligue o Transmissor (TX) à fonte de sinal A/V com o cabo SCART (ficha MACHO).

**Fontes A/V:** Vídeo, DVD, Leitor de CD, Receptor de Satélite, Câmara de Filmar, Receptor Stereo, Câmara de Segurança, Sistema HiFi, Computador, etc.



- 2.- Se desejar ver o programa da fonte A/V na sala onde está situado o Transmissor (TX), necessita apenas de ligar o Transmissor (TX) ao televisor com um cabo SCART (ficha FÊMEA).

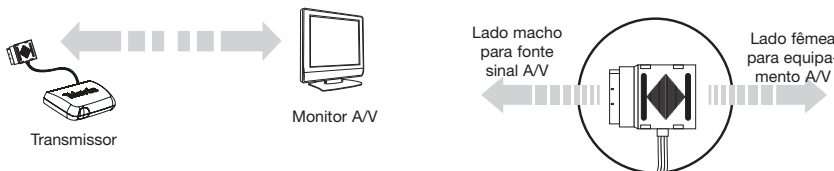

- 3.- Ligue o Receptor (RX) aos equipamentos de A/V.

**Equipamentos A/V:** Monitor computador (precisa cartão adaptadora), Alto-falantes amplificados, Monitores TV, etc.

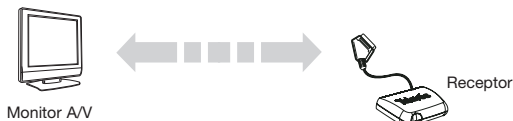

- 4.- Ligue o Transmissor (TX) e o Receptor (RX) à corrente usando os transformadores fornecidos.



- 5.- Ligue a Extensão para IR ao Transmissor (TX) e coloque-a em frente do sensor de IR da fonte de A/V.

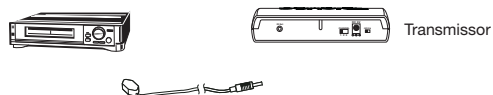



## Operação do Equipamento

- 1.- Ligue o Transmissor (TX) e o Receptor (RX)
- 2.- Ligue as fontes de A/V e o televisor
- 3.- Escolha o canal de A/V.

O Transmissor (TX) e o Receptor (RX) devem ser colocados no mesmo canal.

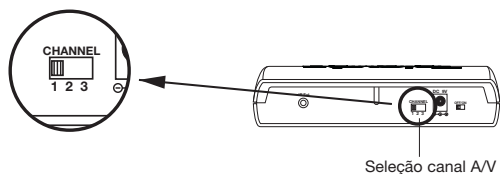

- 4.- Extensão de infravermelhos.

Certifique-se que a emissor de infravermelhos está colocado directamente em frente ao aparelho receptor.



- 5.- Ligação de Passagem de A/V.

A ligação de passagem permite a ligação de vários dispositivos sem necessidade de derivadores/repartidores externos. Como se pode verificar no diagrama abaixo, a fonte de A/V pode enviar sinais tanto para o Transmissor (TX) como para um televisor simultaneamente. Esta funcionalidade permite, de uma forma simples e rápida, ver o mesmo programa em vários pontos de uma moradia.

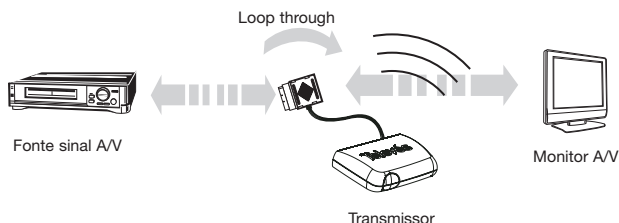

## Resolução de Problemas

Por favor leia atentamente o manual antes de usar o sistema A/V. Se ainda encontrar dificuldades, consulte esta guia de resolução de pequenos problemas.

- Não há imagem ou som	<ul style="list-style-type: none"> <li>- Verifique se as fichas alimentação estão ligadas correctamente.</li> <li>- Verifique se os interruptores dos aparelhos estão na posição ON.</li> <li>- Verifique os cabos e as ligações de A/V.</li> <li>- Verifique se o Transmissor (TX) e o Receptor (RX) estão configurados para o mesmo canal.</li> </ul>
- Interferências na imagem ou som	<ul style="list-style-type: none"> <li>- Desloque o Transmissor (TX) ou Receptor (RX) lentamente para descobrir o ponto de melhor recepção.</li> <li>- Reduza a distância entre o Transmissor (TX) e o Receptor (RX).</li> <li>- Verifique se existe alguma fonte de interferência perto do Receptor (RX), como, por exemplo, um forno microondas.</li> <li>- Se existir alguma fonte de interferência perto do Receptor (RX), tente alterar o canal de transmissão para melhorar o desempenho.</li> </ul>
- A funcionalidade de controlo à distância não funciona	<ul style="list-style-type: none"> <li>- Verifique se o controlo remoto tem pilhas.</li> <li>- Verifique se o controlo remoto está apontado para a janela de infravermelhos do Receptor (RX).</li> <li>- Certifique-se que as distâncias entre o controlo remoto e o Receptor (RX) e entre o Transmissor (TX) e o dispositivo a controlar estão dentro dos limites definidos para este sistema.</li> </ul>

## Características

<b>Transmissor (TX)</b>		
Referência (País)		7307 (Espanha / Portugal / França / Italia)
Canal / Frequência	(Nº / MHz)	1 / 2421
		2 / 2449
		3 / 2477
Nível de Saída	(dBm)	10
Modulação	(A/V)	ASK
Nível de vídeo de entrada	(Vpp)	1
Nível de áudio de entrada	(Vpp)	1
Impedância entrada vídeo	(ohm)	75
Impedância entrada audio	(ohm)	600
Alimentação	(Vdc, 300 mA)	9
Consumo	(mA)	180
Dimensões	(mm)	160 x 109 x 41,3
<b>Receptor (RX)</b>		
Nível saída A/V	(Vpp)	1
Sensibilidade de entrada	(dBm)	-85
Alimentação	(Vdc, 300mA)	9
Consumo	(mA)	250
Freq. Emissão controlo remoto	(MHz)	433,92
Dimensões	(mm)	160 x 109 x 41,3

<b>SOMMAIRE</b> .....	<b>Pag.</b>
Sécurité générale .....	20
Aux utilisateurs du transmetteur/récepteur A/V .....	21
Introduction .....	22
Contenu de l'emballage .....	22
Contrôles .....	23
Structure du système .....	23
Installation du système .....	24
Fonctionnement de l'appareil .....	25
Résolution de problèmes .....	26
Spécifications .....	26
Garantie .....	43

## Sécurité générale

## Instructions importantes de sécurité

- 1.- Avant de manipuler cet appareil, merci de lire toutes les instructions de fonctionnement et de sécurité.
- 2.- Merci de garder les instructions de fonctionnement et de sécurité pour de futures références.
- 3.- Suivez toujours les instructions de fonctionnement et de sécurité, ainsi que les avertissements sur le produit.
- 4.- Déconnectez l'appareil du courant avant de procéder à son nettoyage. N'utilisez pas de détergents liquides ni d'aérosols. Nettoyez le produit uniquement avec un chiffon humide.
- 5.- N'utilisez pas de connexions qui ne sont pas celles recommandées par le fabricant, elles peuvent être cause d'avaries.
- 6.- Pour éviter le risque de décharges électriques ou d'incendies, n'exposez pas l'appareil à la pluie ou à l'humidité.
- 7.- N'utilisez pas l'appareil près de l'eau, comme par ex., près de baignoires, lavabos, éviers, blanchisseries, caves humides ou piscines.
- 8.- Pour l'installation du produit, vous devez suivre les indications du fabricant et uniquement avec des accessoires recommandés par ce dernier.
- 9.- Cet appareil doit uniquement être utilisé avec le type d'alimentation indiqué sur l'étiquette. Si vous avez des doutes quant à l'alimentation disponible, consultez la compagnie d'électricité locale. Pour des produits fonctionnant avec des batteries ou d'autres sources, merci de consulter le manuel.
- 10.- Le câble d'alimentation doit être placé de telle sorte qu'il ne puisse pas être foulé ou écrasé.
- 11.- Pour une meilleur protection les orages ou au cas où l'appareil ne va pas être utilisé pendant une longue période, celui-ci doit être déconnecter de l'alimentation et du signal.
- 12.- N'introduisez pas d'objets ou de liquide par les cannelures de ventilation de l'appareil, cela pourrait causer des dommages ainsi que des chocs électriques ou des risques d'incendies.
- 13.- Ne surchargez pas les prises ou les câbles, cela pourrait causer des risques d'incendies ou de décharges électriques.
- 14.- Déconnectez l'appareil de l'alimentation et dirigez vous vers l'assistance technique qualifiée lorsque :
  - Le câble d'alimentation ou les connecteurs sont endommagés ;
  - Du liquide ou des objets ont été introduits dans l'appareil ;
  - Le produit ne fonctionne pas correctement et les ajustements des contrôles externes de l'appareil ne résolvent pas le problème ;
  - Le produit présente une dégradation de la qualité de fonctionnement.
  - Le produit est soit tombé ou a été endommagé d'une autre manière.
- 15.- Lorsqu'une réparation est nécessaire, assurez vous que le technicien utilise uniquement des pièces originales ou recommandées par le fabricant.
- 16.- Après toute intervention sur l'appareil, demandez au technicien d'effectuer les essais nécessaires pour garantir le fonctionnement correct de celui-ci.
- 17.- L'appareil doit être placé loin de sources de chaleur, telles que radiateurs, chauffages, fours, fourneaux ou autres produits, y compris des amplificateurs, qui produisent de la chaleur.

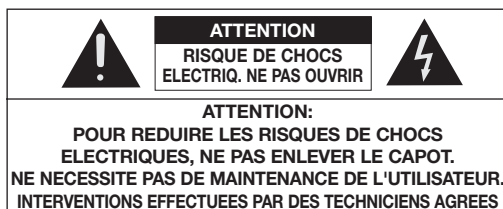

## Aux utilisateurs du transmetteur/récepteur A/V

**Avertissements**

Ce produit a été conçu comme émetteur et récepteur de audio et vidéo d'un lieu quelconque d'une maison, un bureau, etc... jusqu'à un autre.

Les références indiquées en ce manuel sont destinées à une utilisation dans les pays qui sont associés dans les mêmes.

**Televés S.A.** a conseillé à l'utilisateur à consulter avec les autorités locales ou légales sur la bonne utilisation et application du produit en relation aux lois en vigueur.

**Televés S.A.** ne sera pas responsable d'une mauvaise utilisation ou d'une application illégale, par n'importe quelle personne ou organisme, de ce produit, en aucun cas.

CE 03410

**Note**

Nous rejetons toute responsabilité vis-à-vis de l'acheteur concernant les dégâts survenus à la suite de changements ou modifications non opérées par nos soins.

"**Televés, S.A.** déclare sous sa responsabilité que ce produit est conforme à la Directive 99/05/CE du Parlement Européen et du Conseil du 9 Mars 1999, adapté à la législation espagnole par le Royal Décret 1890/2000, du 20 Novembre 2000".

L'évaluation de la conformité de ce dispositif est garantie par "l'assurance de la qualité totale (ISO 9001)".

## Introduction

### Vue Générale

Le système de transmission audio/vidéo (A/V) sans fil et de renvoi infrarouge (IR) utilise une technologie de pointe pour envoyer la vidéo l'audio stéréo dans tout point de votre maison. Visionner votre programme TV préféré en profitant également d'un son avec qualité haute fidélité (Hi-Fi) sans avoir besoin de longues extensions et sans interférence avec vos voisins.

### Caractéristiques principales

- Transmetteur et récepteur dans la bande 2.4GHz, avec tres canaux sélectionnables au moyen d'un interrupteur.
- Entrée A/V (Satellite, set-top box, lecteur dvd, etc..)
- Connecteur SCART mâle/femelle
- Fonction passage (loop-through)
- Toutes les antennes (2,4GHz et 433MHz) sont encastrées dans le moule.
- Basse consommation
- Formats PAL et NTSC disponibles
- 38K de taux de transmission de données par IR

### Contenu de l'emballage

Assurez vous que l'emballage contient les éléments suivants avant de continuer:

- 1.- Transmetteur (TX) x 1
- 2.- Récepteur (RX) x 1
- 3.- Adaptateur alimentation 9V x 2
- 4.- Extension pour IR x 1
- 5.- Manuel d'utilisation x 1.

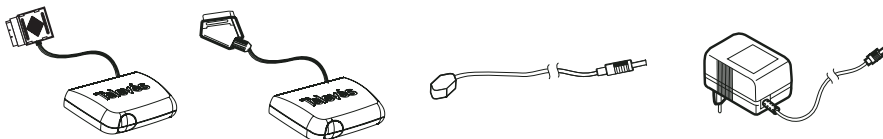

**Note:** Si un des accessoires énumérés ci-dessus est manquant, merci de prendre contact avec le distributeur où vous avez acheté votre appareil.

Contrôles

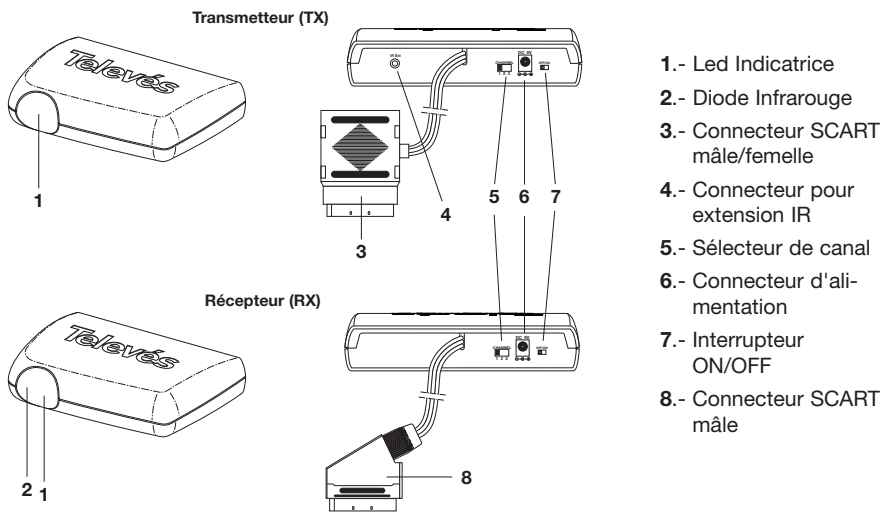

Structure du système

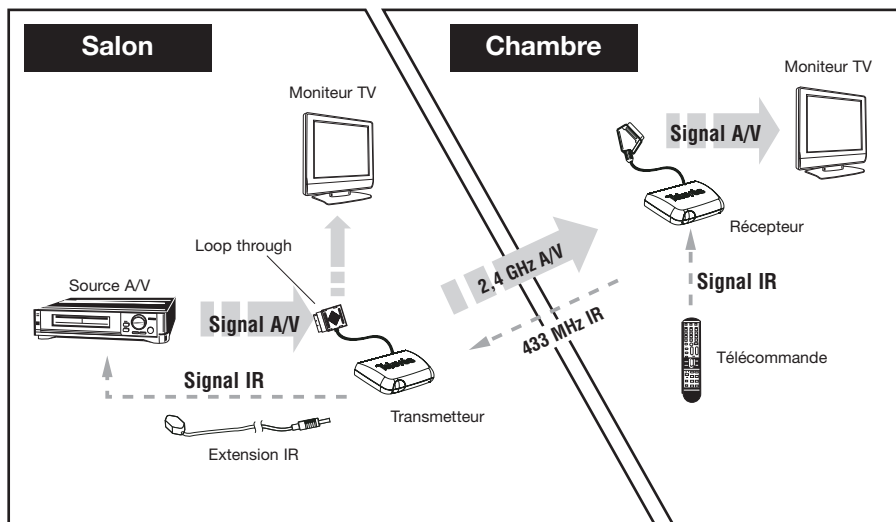

FRANÇAIS

**Installation du système**

1.- Connecter le Transmetteur (TX) à la source A/V au travers du SCART (côté MALE).

**Sources A/V:** Vidéo, DVD, Lecteur CD, Récepteur satellite, Caméra vidéo, Récepteur stéréo, Caméra de sécurité, Système Hi-Fi, Ordinateur, etc.



2.- Si vous souhaitez visionner le programme de la source A/V dans la salle où est situé le Transmetteur (TX), vous avez seulement besoin de relier le Transmetteur (TX) à la TV avec un câble SCART (côté FEMELLE).

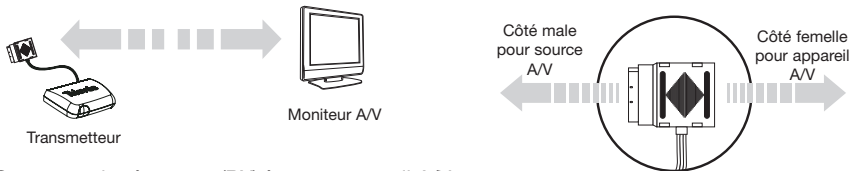

3.- Connectez le récepteur (RX) à votre appareil A/V.

**Appareil A/V:** Moniteur ordinateur (nécessite un adaptateur), Enceintes amplifiées, Moniteurs TV, etc.

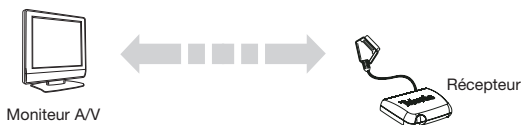

4.- Connecter le Transmetteur (TX) et le Récepteur (RX) au réseau électrique en utilisant les adaptateurs fournis.



5.- Connecter l'extension IR au Transmetteur (TX) et placer le capteur IR en face de la source d'A/V.

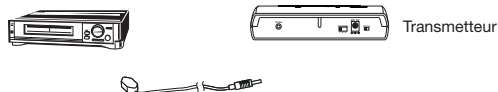



Fonctionnement de l'appareil

- 1.- Connecter le Transmetteur (TX) et le Récepteur (RX)
- 2.- Connecter les sources A/V et la TV
- 3.- Sélectionner le canal A/V.

Le Transmetteur (TX) et le Récepteur (RX) devront avoir le même canal.

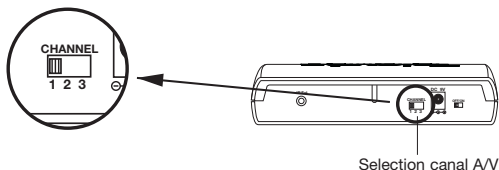

4.- Extension Infrarouge.

Assurez vous que l'émetteur infrarouges est placé directement en face de l'appareil récepteur.

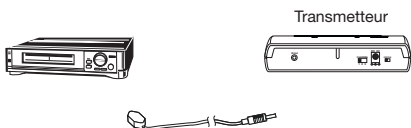

5.- Connexion du passage A/V.

La connexion du passage A/V permet la connexion de plusieurs dispositifs sans avoir besoin de répartiteurs externes. Comme vous pouvez le voir sur le schéma ci-dessous, la source de signal A/V peut envoyer des signaux aussi bien à l'émetteur qu' à un téléviseur simultanément. Cette fonctionnalité permet, d'une manière simple et rapide, de voir le même programme dans plusieurs lieux d'un logement.

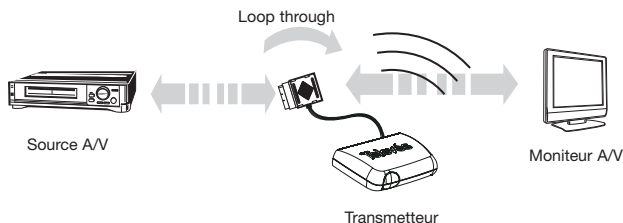

FRANÇAIS

## Résolution de problèmes

Merci de lire attentivement le manuel avant d'utiliser le système A/V. Si vous éprouvez encore des difficultés, vous pouvez consulter ce guide de résolution de petits problèmes.

- Pas d'image ou de son	<ul style="list-style-type: none"> <li>- Vérifiez que les fiches d'alimentation sont correctement connectées.</li> <li>- Vérifiez que les interrupteur des appareils sont sur la position ON.</li> <li>- Vérifiez les câbles et les connexion A/V.</li> <li>- Vérifiez si le Transmetteur (TX) et le Récepteur (RX) sont configurés sur le même canal.</li> </ul>
- Interférences sur l'image ou le son	<ul style="list-style-type: none"> <li>- Déplacez le Transmetteur (TX) ou le Récepteur (RX) lentement jusqu'à trouver le point idéal de réception.</li> <li>- Réduisez la distance entre le Transmetteur (TX) et le Récepteur (RX).</li> <li>- Vérifiez qu'il n'y ait pas de source d'interférences près du Récepteur (RX), comme par exemple, un four micro-ondes.</li> <li>- S'il n'existe aucune source d'interférences près du Récepteur (RX), essayez de changer le canal de transmission pour une meilleur qualité.</li> </ul>
- Le renvoi de télécommande ne fonctionne pas	<ul style="list-style-type: none"> <li>- Vérifiez que la télécommande soit équipée de piles fonctionnant.</li> <li>- Vérifiez que la télécommande soit dirigée vers la fenêtre infrarouges du Récepteur (RX).</li> <li>- Assurez vous que les distances entre la télécommande et le Récepteur (RX) et entre le Transmetteur (TX) et le dispositif à contrôler sont dans les limites définies pour ce système.</li> </ul>

## Spécifications

Transmetteur (TX)		
Référence (Pays)		7307 (Espagne / Portugal / France / Italie)
Canal / Fréq.	(N° / MHz)	1 / 2421
		2 / 2449
		3 / 2477
Niveau de sortie	(dBm)	10
Modulation	(A/V)	ASK
Niveau de video d'entrée	(Vpp)	1
Niveau de audio d'entrée	(Vpp)	1
Impédance entrée video	(ohm)	75
Impédance entrée audio	(ohm)	600
Alimentation	(Vdc, 300 mA)	9
Consonnation	(mA)	180
Dimensions	(mm)	160 x 109 x 41,3
Récepteur (RX)		
Niveau sortie A/V	(Vpp)	1
Sensibilité d'entrée	(dBm)	-85
Alimentation	(Vdc, 300mA)	9
Consonnation	(mA)	250
Fréq. emission Télécommande	(MHz)	433,92
Dimensions	(mm)	160 x 109 x 41,3

<b>INDEX</b>	<b>Page</b>
General Safety Summary .....	28
To the user's of A/V Transmitter & Receiver .....	29
Introduction .....	30
Package contents .....	30
Controls .....	31
System structure .....	31
System installation .....	32
Operations .....	33
Trouble shooting .....	34
Specifications .....	34
Guarantee .....	43

**ENGLISH**

## General Safety Summary

### Important Safety Instructions

- 1.- All the safety and operating instructions should be read before the product is operated.
- 2.- The safety and operating instructions should be retained for future reference.
- 3.- All operating and use instructions should be followed.
- 4.- Unplug this products from the wall outlet before cleaning. Do not use liquid cleaners or aerosol cleaners. Use a damp cloth for the cleaning.
- 5.- Do not use attachments not recommended by the products manufacturer if they may cause hazards.
- 6.- To prevent fire or shock hazard, do not expose the unit to rain or moisture.
- 7.- Do not use this product near water -for example, near a bath tub, wash bowl, kitchen sink, or laundry tub, in a wet basement, or near a swimming pool; and the like.
- 8.- Any mounting of the product should follow the manufacturer's instructions, and should use a mounting accessory recommended by the manufacturer.
- 9.- This product should be operated only from the type of power source indicated on the marking label. If you are not sure of the type or power supply to your home, consult your product dealer or local Power Company. For products intended to operate from battery power, or other sources, refer to the operating instruction.
- 10.- Power supply cord should be routed so that they are not likely to be walked on or pinched.
- 11.- For added protection for this product during a lightning storm, or it is left unattended and unused for long periods of time, unplug it from the wall outlet and disconnect cable system. This will prevent damage to the product due to lightning and powerline surges.
- 12.- Never push objects of any kind into this product through openings as they may touch dangerous voltage points or short-out parts that could result in a fire or electronic shock.
- 13.- Do not overload wall outlets, extension cords, or integral convenience receptacles as this can result in a risk of fire or electric shock.
- 14.- Unplug this product from the wall outlet and refer servicing to qualified service personnel under the following conditions.
  - When the power- supply cord or plug is damaged.
  - If liquid have been spilled, or objects have fallen into the products.
  - If the product does not operate normally by following the operating instructions, adjust only those controls that are covered by the operating instructions as an improper adjustment of other control may result in damage and will often require extensive work by a qualified technician to restore this product to its normal operation.
  - When the product exhibits a distinct change in performance -this indicates a need for service.
  - If the products has been dropped or damaged in any way.
- 15.- When replacement parts are required, be sure the service technician has used replacement parts specified by the manufacturer or that have the same characteristics as the original part. Unauthorized substitutions may result in fire, electric shock, or other hazards.
- 16.- Upon completion of any service or repair to this product ask the service technician to perform safety checks to determine that the product is in proper operating condition.
- 17.-The product should be situated away from heat sources such as radiators, heat registers, stoves, or other products including amplifiers that produce heat.

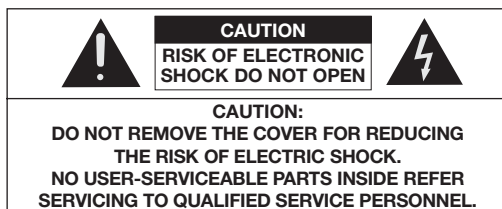

**To the user's of A/V Transmitter & Receiver****Disclaimer**

This product is designed for lawful use as a wireless audio and video sender from one location in the home or office to another location.

The references indicated in this manual are destined to a use in the countries that are related in the same one.

**Televés S.A.** hereby advises the consumer to consult with local officials and other legal authorities regarding the proper use and application of this product in compliance with all applicable state and federal laws.

**Televés S.A.** shall not be responsible for any misuse or unlawful application of this product by any individual or entity under any circumstances.

CE 03410

**Caution**

Changes or modifications not expressly approved by the party responsible for compliance could void the user's authority to operate the equipment.

*"Televés, S.A. hereby states, under its own responsibility, that this product is in compliance with the orders of the Directive 99/05/CE of the European Parliament and Council dated 9<sup>th</sup> March 1999, adopted by Spanish legislation by Royal Decree 1890/2000 of 20<sup>th</sup> November".*

*The assessment of this device's conformity is guaranteed by the "assurance of total quality (ISO 9001)".*

## Introduction

### Overview

Magic Audio/Video System and IR Reflection uses the cutting-edge design in wireless technology to send stereo audio and video around your home. Watch your favorite TV programs or listen to Hi-Fi quality stereo sound in anywhere of your house without the need to run extension cables and no interference from your neighborhood.

### Main Features

- 2.4GHz wireless transmitter and receiver with three selectable channels.
- A/V source in (Ex. : SAT/STB/DVD)
- Female/male SCART connector
- With loop through function
- All antennas (2,4 GHz & 433 MHz) are embedded into housing inside.
- Low power consumption
- NTSC/PAL video format available
- IR remote control data rate: 38k acceptable

### Package contents

Check all of the components shown as below are included in box before using:

- 1.- Transmitter (TX) x 1
- 2.- Receiver (RX) x 1
- 3.- 9V Power Adaptor x 2
- 4.- Infrared Extender x 1
- 5.- Users Manual x 1.

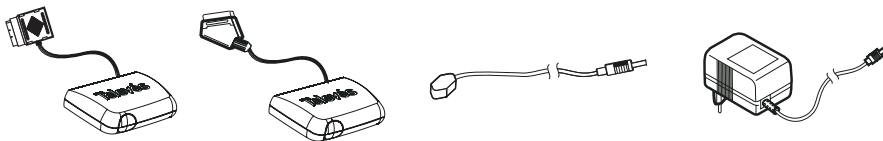

**Note:** If any accessories listed above are missing, contact the sales representative where you purchase this A/V System.

**Controls**

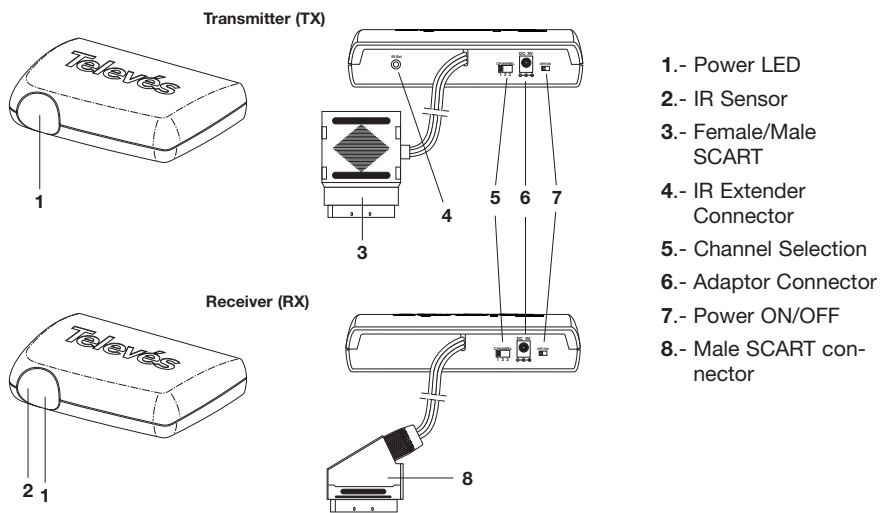

**System Structure**

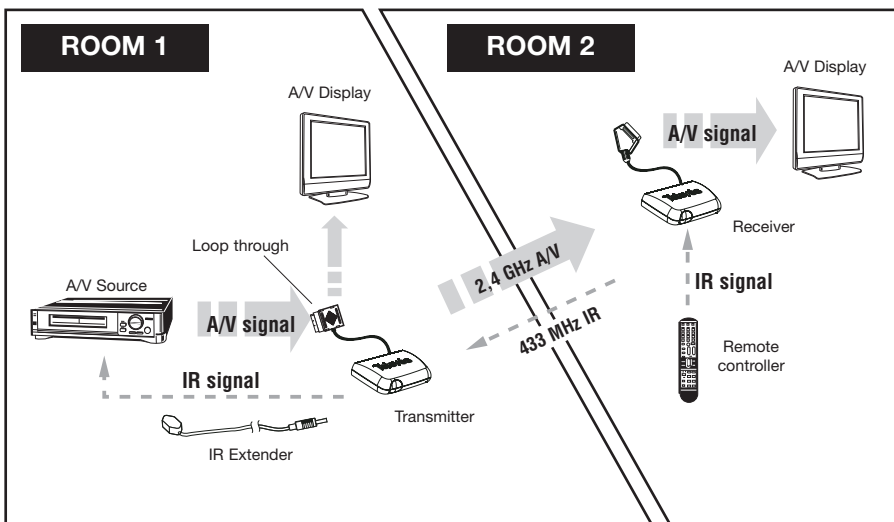

**ENGLISH**

**System Installation**

1.- Connect the Transmitter (TX) to the A/V Sources with SCART cable (MALE side).

**A/V Sources:** Video Recorder, Digital Video Disc., Compact Disc Player, Satellite Receiver, Camcorder, Stereo Receiver, Security Camera, Hi-Fi System, Laser Disc Player, Computer, Cassette Deck etc.



2.- If you want to watch the program from the A/V source at the room of Transmitter (TX) located, you just need to connect the Transmitter (TX) to TV display by the SCART cable (FEMALE side).

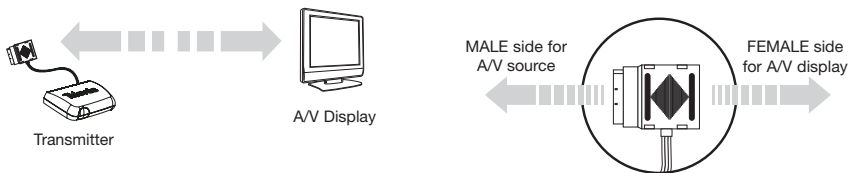

3.- Connect the Receiver (RX) to the A/V Displays.

**A/V Displays:** Computer Monitor (Converted card required), Powered Speaker, TV Monitor etc.

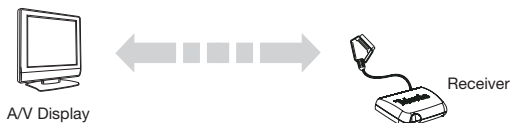

4.- Plug the Transmitter (TX) and Receiver (RX) into the power outlet using attached Adaptor.

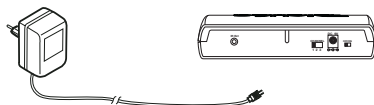

5.- Plug the IR Extender to the Transmitter IR port and put the IR Extender mouse in front of the A/V source's IR sensor.

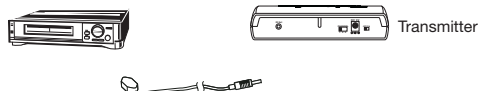



Operations

- 1.- Turn ON the Transmitter (TX) and Receiver (RX) power
- 2.- Power ON the A/V sources and A/V display.
- 3.- Adjust the A/V Channel.

Switch the Channel selector of Transmitter (TX) and Receiver (RX) to the same channel.

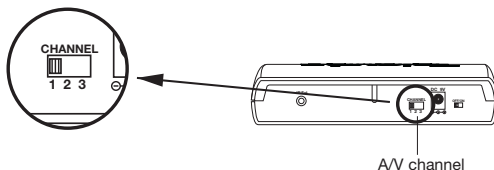

- 4.- IR Extender.

Make sure the IR Extender mouse put in front of the A/V source's IR Sensor.



- 5.- A/V Loop Through Connection.

The product designed in loop through connection enables an audio video to be looped through various devices without using external splitters. As diagram shown below, A/V sources 1 can transmit audio video signals to both Transmitter (TX) and A/V Display at the same time, you and your family will concurrently enjoy the program either in living room or in dining room.

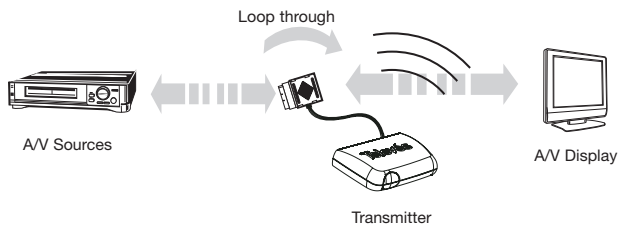

ENGLISH

### Trouble shooting

Please read this user manual carefully before using the A/V system if you still have difficulties to use the A/V system consult the following syndrome, which will guide you to solve most common problems.

- No Picture or Sound	<ul style="list-style-type: none"> <li>- Check the adaptor rightly connected.</li> <li>- Power ON/OFF switch is in right position.</li> <li>- Check all the cables well and rightly connected.</li> <li>- Check IR code both of Transmitter (TX) and Receiver (RX) at the same one, then press A/V sources button to make sure the Transmitter (TX) and Receiver (RX) at the same source.</li> </ul>
- Interference in the Image and Sound	<ul style="list-style-type: none"> <li>- Move your Transmitter (TX) or Receiver (RX) slowly to find a best reception position for your A/V system.</li> <li>- Shorten the distance between your Transmitter (TX) and Receiver (RX).</li> <li>- Check if there is any interference radio frequency source near your Receiver (RX) source such as microwave oven.</li> <li>- If there is any interference radio frequency source near Receiver (RX), try to switch the channel to get a best performance.</li> </ul>
- Remote Control Function does not Work	<ul style="list-style-type: none"> <li>- Check if the Remote Control is out of battery.</li> <li>- Make sure your Remote Control is able to align the Receiver IR window.</li> <li>- Make sure the distance between your remote control &amp; Receiver window; Receiver &amp; Transmitter are within the valid range.</li> </ul>

### Specifications

<b>Transmitter (TX)</b>		
Reference (Country)		7307 (Spain / Portugal / France / Italy)
Channel / Frequency	(N° / MHz)	1 / 2421 2 / 2449 3 / 2477
Transmitter Power	(dBm)	10
Modulation	(A/V)	ASK
Video Input Level	(Vpp)	1
Audio Input Level	(Vpp)	1
Video Input Impedance	(ohm)	75
Audio Input Impedance	(ohm)	600
Supply Voltage	(Vdc, 300 mA)	9
Power Consumption	(mA)	180
Dimension	(mm)	160 x 109 x 41,3
<b>Receiver (RX)</b>		
A/V Output level	(Vpp)	1
Receiver Sensitivity	(dBm)	-85
Supply Voltage	(Vdc, 300mA)	9
Power Consumption	(mA)	250
Single-Channel IR Transmission Frequency	(MHz)	433,92
Dimension	(mm)	160 x 109 x 41,3

<b>INDICE</b>	<b>Pag.</b>
Sicurezza Generale .....	36
Informazioni per gli utenti del Trasmettitore/Ricevitore A/V .....	37
Introduzione .....	38
Contenuto della Scatola .....	38
Controlli .....	39
Struttura del sistema .....	39
Installazione del sistema .....	40
Funzionamento dell'Apparecchiatura .....	41
Risoluzione dei Problemi .....	42
Specifiche .....	42
Garanzia .....	43

## Sicurezza Generale

### Importanti istruzioni di sicurezza

- 1.- Prima di maneggiare questa apparecchiatura legga tutte le istruzioni di funzionamento e sicurezza.
- 2.- Conservi le istruzioni di funzionamento e sicurezza per futuri riferimenti.
- 3.- Segua sempre le istruzioni di funzionamento e sicurezza, così come gli avvisi sul prodotto.
- 4.- Scolleghi l'apparato dalla corrente prima di procedere alla sua pulizia. Non usi detergenti liquidi né aerosol. Pulisca l'apparato solo con un panno umido.
- 5.- Non faccia collegamenti non raccomandati dal fabbricante e che potrebbero essere causa di avarie.
- 6.- Per evitare il rischio di scarica elettrica o di incendio, non esponga l'unità alla pioggia o all'umidità.
- 7.- Non usare l'apparecchiatura vicino all'acqua, come per esempio vicino a vasche, lavabi, lavelli, lavanderie, cantine umide o piscine.
- 8.- Per il montaggio del prodotto deve seguire le indicazioni del fabbricante e solo con accessori raccomandati dallo stesso.
- 9.- Questa apparecchiatura deve essere usata solo con il tipo di alimentazione indicata nell'etichetta. Se ha qualche dubbio sulla corrente/alimentazione, consulti la compagnia elettrica locale. Per prodotti che funzionano con batterie o altre fonti, consulti il manuale.
- 10.- Il cavo di alimentazione deve essere collocato in modo che non possa essere pestato.
- 11.- Per un'ulteriore protezione durante temporali o nel caso in cui l'apparecchiatura non venga utilizzata per un lungo periodo di tempo, deve scollegarla dall'alimentazione e dai cavi disegnalare.
- 12.- Non introduca oggetti nella griglia di ventilazione o versi liquidi sull'apparecchio, potrebbe causare danni tipo shock elettrici o incendi.
- 13.- Non sovraccarichi le spine o i cavi, potrebbe causare incendi o scariche elettriche.
- 14.- Scolleghi l'apparecchiatura dall'alimentazione e si rivolga all'assistenza tecnica qualificata quando:
  - Il cavo d'alimentazione o le spine sono danneggiati;
  - Si sono versati liquidi all'interno dell'apparecchiatura;
  - Il prodotto non funziona correttamente e le regolazioni dei comandi esterni dell'apparecchiatura non risolvono il problema;
  - Il prodotto presenta un deterioramento della qualità del funzionamento;
  - Il prodotto è caduto o si è danneggiato in qualche modo.
- 15.- Quando è necessaria una riparazione, assicurarsi che il tecnico usi solo pezzi originali o raccomandati dal fabbricante.
- 16.- Dopo l'intervento sul prodotto, chieda al tecnico di effettuare prove che garantiscano il suo uso corretto
- 17.- L'apparecchiatura deve essere collocata lontano da fonti di calore, come radiatori, forni, stufe e altri prodotti, inclusi amplificatori, che producono calore.



## Informazioni per gli utenti del Trasmettitore/Ricevitore A/V

**Avvertenze**

Questo prodotto è stato sviluppato come Trasmettitore/Ricevitore di audio e video da una stanza della casa, ufficio, ecc ad un'altro posto.

Gli articoli menzionati in questo manuale sono per l'utilizzo nei Paesi qua menzionati.

Nella presente, **Televés S.A.** invita l'utente a consultare con le autorità locali o altre autorità legali l'uso e la corretta applicazione di questo prodotto in conformità alle leggi vigenti.

**Televés S.A.** non sarà responsabile dell'uso non corretto o per applicazioni illegali di questo prodotto, da parte di qualunque persona o entità, in nessuna circostanza.

**Avviso**

Cambi o modifiche non autorizzate, possono invalidare l'autorità dell'utente a maneggiare il prodotto.

"**Televés, S.A.** dichiara, sotto la propria responsabilità, la conformità di questo prodotto con la Direttiva 99/05/CE, del Parlamento Europeo e del Consiglio del 9 di Marzo del 1999, trasferito alla legislazione spagnola mediante il Real Decreto 1890/2000, del 20 di Novembre.

La valutazione della conformità di questo apparecchio è garantita tramite la "conformità della qualità totale (ISO9001)".

## Introduzione

### Vista Generale

Il sistema di trasmissione audio video (A/V) senza fili e di riflessione di infrarossi (IR) usa tecnologia innovativa per inviare video e audio stereo in qualunque punto della sua casa.

Veda il suo programma TV preferito o ascolti il suono con qualità di alta fedeltà (Hi-Fi) in qualunque punto della sua casa senza necessitare di lunghi cavi e senza interferenze dei suoi vicini.

### Caratteristiche Principali

- Trasmettitore e Ricevitore in banda 2.4GHz, con tre canali selezionabili mediante un interruttore.
- Ingresso per A/V (Satellite, set-top box, lettore DVD, ecc.)
- Connettore SCART maschio/femmina
- Funzione loop-through
- Tutte le antenne (2,4GHz e 433MHz) compresi dentro il prodotto.
- Basso consumo
- Formati PAL e NTSC disponibili
- 38K di tasso di trasmissione di dati IR

### Contenuto della Scatola

Si assicuri che la scatola contenga i seguenti elementi prima di continuare:

- 1.- Trasmettitore (TX) x 1
- 2.- Ricevitore (RX) x 1
- 3.- Adattatore di rete 9V x 2
- 4.- Estensione per IR x 1
- 5.- Manuale dell'Utente x 1.

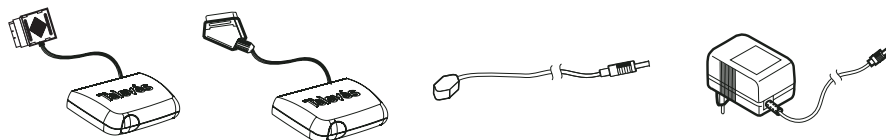

**Nota:** Se manca qualcuno degli accessori sopra elencati, per favore, si metta in contatto con il negoziante presso il quale ha acquistato la sua apparecchiatura.

Controlli

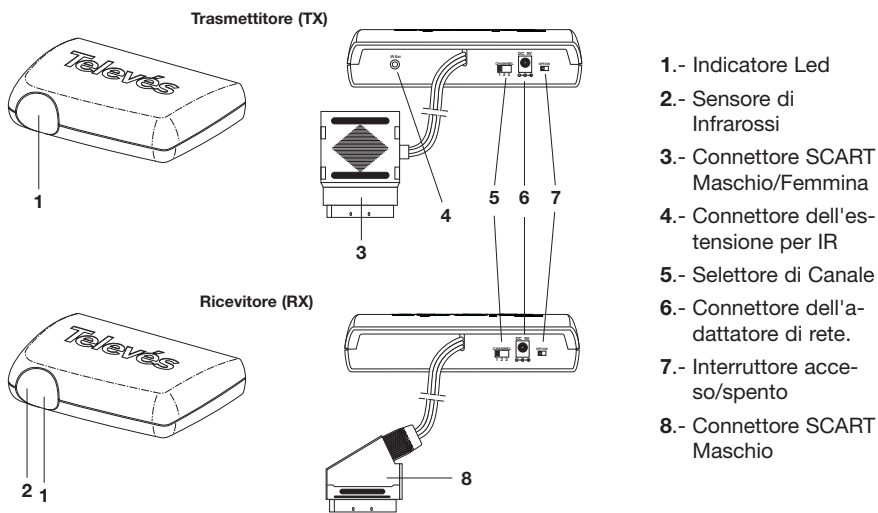

Struttura del sistema

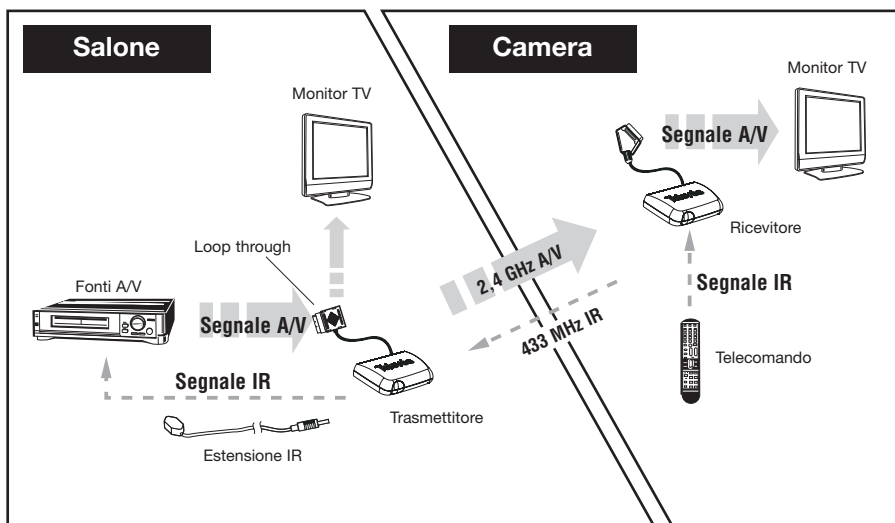

ITALIANO

**Installazione del sistema**

1.- Connettere il Trasmettitore (TX) alla fonte di segnale A/V mediante il cavo SCART (lato MASCHIO).

**Fonti A/V:** Video, DVD, Lettore CD, Ricevitore Satellitare, Videocamera, Ricevitore Stereo, camera di sicurezza (CCTV), Sistema Hi-Fi, Computer, ecc.



2.- Se desidera vedere il programma dalla fonte A/V nella stanza dov'è situato il Trasmettitore (TX), deve solo collegare il Trasmettitore (TX) al TV con un cavo SCART (lato FEMMINA).

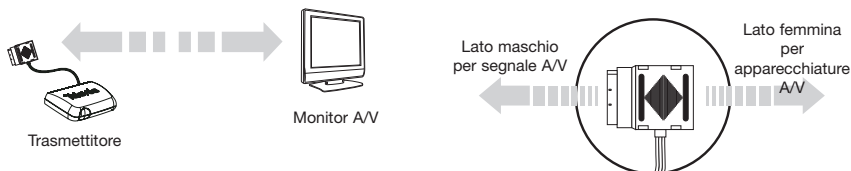

3.- Colleghi il Ricevitore (RX) alle apparecchiature A/V.

**Apparecchiature A/V:** Monitor del computer (necessità di adattatore), Altoparlanti amplificati, Monitor TV, ecc.

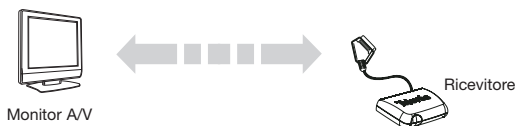

4.- Colleghi il Trasmettitore (TX) e il Ricevitore (RX) alla corrente usando gli adattatori di rete forniti.

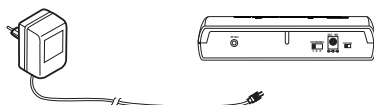

5.- Colleghi l'Estensione per IR al Trasmettitore (TX) e lo collochi di fronte al sensore IR della fonte di A/V.





**Funzionamento dell'Apparecchiatura**

- 1.- Colleghi il Trasmettitore (TX) e il Ricevitore (RX)
- 2.- Colleghi le fonti di segnale A/V e il TV
- 3.- Selezioni il canale A/V.

Il Trasmettitore (TX) e il Ricevitore (RX) devono avere lo stesso canale.

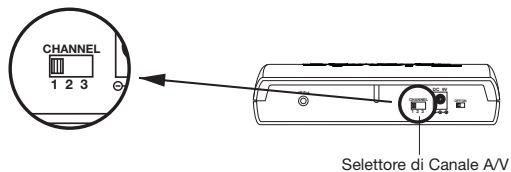

- 4.- Estensione di infrarossi.

Assicurarsi che il trasmettitore di infrarossi sia collegato direttamente di fronte all'apparato ricevitore.

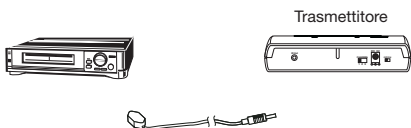

- 5.- Connessione A/V Loop Through.

La connessione Loop Through permette la connessione di vari dispositivi senza necessitare di ripartitori esterni. Come si può verificare nel diagramma sottostante, la fonte di segnale A/V1 può inviare segnali tanto al trasmettitore come ad un televisore contemporaneamente. Questa funzionalità permette, in maniera semplice e veloce, di vedere lo stesso programma in vari punti della casa.

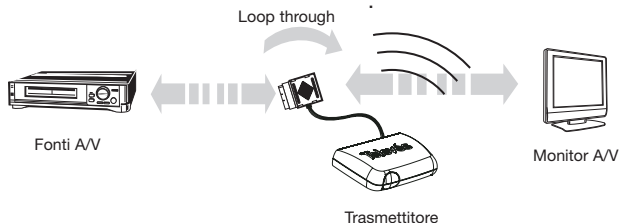

**Risoluzione dei Problemi**

Per favore legga attentamente il manuale prima di usare il sistema A/V. Se dovesse incontrare ancora difficoltà, consulti questa guida di risoluzioni ai piccoli problemi.

- Assenza di immagini o audio	- Verifichi se le prese di alimentazione sono collegate correttamente. - Verifichi se gli interruttori degli apparati sono sulla posizione ON. - Verifichi i cavi e le connessioni dell'A/V. - Verifichi se il Trasmettitore (TX) e il Ricevitore (RX) sono configurati sullo stesso canale.
- Interferenze nelle immagini o nell'audio	- Spostare il Trasmettitore (TX) o il Ricevitore (RX) lentamente fino a trovare il miglior punto di ricezione. - Riduca la distanza fra il Trasmettitore (TX) e il Ricevitore (RX). - Verifichi se esiste qualche fonte di interferenza vicino al Ricevitore (RX), come, per esempio, un forno a microonde. - Se esiste qualche fonte di interferenza vicino al Ricevitore (RX), cerchi di cambiare il canale di trasmissione per migliorare la qualità.
- Il telecomando non funziona	- Controlli se il telecomando ha le pile. - Controlli se il telecomando punta sulla finestra di infrarossi del Ricevitore (RX). - Si assicuri che la distanza fra il telecomando e il Ricevitore (RX) e fra il Trasmettitore (TX) e il dispositivo da controllare sia entro i limiti definiti per questo sistema.

**Specifiche**

<b>Trasmettitore (TX)</b>		
Codice (Paese)		7307 (Spagna/Portogallo/Francia / Italia)
Canale / Frequenza	(N° / MHz)	1 / 2421 2 / 2449 3 / 2477
Livello di uscita	(dBm)	10
Modulazione	(A/V)	ASK
Livello di ingresso video	(Vpp)	1
Livello di ingresso audio	(Vpp)	1
Impedenza ingresso video	(ohm)	75
Impedenza ingresso audio	(ohm)	600
Alimentazione	(Vdc, 300 mA)	9
Assorbimento	(mA)	180
Dimensioni	(mm)	160 x 109 x 41,3
<b>Ricevitore (RX)</b>		
Livello di uscita A/V	(Vpp)	1
Sensibilità di ingresso	(dBm)	-85
Alimentazione	(Vdc, 300mA)	9
Assorbimento	(mA)	250
Frequenza emissione controllo remoto	(MHz)	433,92
Dimensioni	(mm)	160 x 109 x 41,3

---

## **GARANTIA**

Televés S.A. ofrece una garantía de 2 años calculados a partir de la fecha de compra. Conserve la factura de compra para determinar esta fecha.

Durante el período de garantía, Televés S.A. se hace cargo de los fallos producidos por defecto del material o de fabricación. Televés S.A. cumple la garantía reparando o sustituyendo el equipo defectuoso según lo crea conveniente.

No están incluidos en la garantía los daños provocados por uso indebido, desgaste, manipulación por terceros, catástrofes o cualquier causa ajena al control de Televés S.A.

---

## **GARANTIA**

Televés S.A. oferece uma garantia de 2 anos calculados a partir da data de compra. Conserve a factura de compra a fim de poder comprovar essa data.

Durante o período de garantia, Televés S.A. assume os encargos inerentes à reparação de avarias provocados por defeito do produto ou fabrico.

Televés S.A. cumpre a garantia, reparando ou substituindo o equipamento de acordo com o que entender mais conveniente.

Não se encontram incluídos na garantia os defeitos provocados pela utilização indevida, desgaste, manipulação por terceiros, catástrofes ou qualquer outra causa alheia ao controlo da Televés S.A.

---

## **GARANTIE**

Televés S.A offre une garantie de 2 ans calculée à partir de la date d'achat, c'est pourquoi, il est important de conserver la facture d'achat car elle vous servira de justificatif.

Pendant la période de garantie, Televés S.A. prend à sa charge les failles dues au matériel ou à sa fabrication. Televés S.A. assure la garantie en réparant ou substituant le produit défectueux selon la nécessité.

Ne sont pas inclus dans la garantie les failles provoquées par un usage inadéquate, l'usure du produit, la manipulation de tiers, les catastrophes ou d'autres causes que Televés S.A. ne peut contrôler.

---

## **GUARANTEE**

Televés S.A. offers a two years guarantee, beginning from the date of purchase. Retain the receipt to determine this date.

During the guarantee period, Televés S.A. is responsible for the faults produced due to the defects of the equipment or manufacturing. Televés S.A. complies with the guarantee by repairing or substituting the faulty equipment as it believes necessary.

The harm produced by improper usage, wear and tear, manipulation by a third party, catastrophes or any other cause beyond the control of Televés S.A., is not included in the guarantee.

---

## **GARANZIA**

Televés S.A. offre una garanzia di due anni calcolati a partire dalla data di acquisto per i paesi della UE. Nei paesi non membri della UE si applica la garanzia legale che è in vigore al momento della vendita. Conservare la fattura di acquisto per determinare la data.

Durante il período di garanzia, Televés S.A. si fa carico dei guasti dovuti a difetti di materiale o fabbricazione. Televés S.A. copre la garanzia riparando o sostituendo il prodotto difettoso.

Non sono compresi nella garanzia i danni prodotti a seguito di uso indebito, normale usura, manomissione da parte di terzi, catastrofi o qualsiasi causa aliena al controllo di Televés S.A.

● **A CORUÑA** C.P. 15011  
Gregorio Hernández 8.  
Tfnos.: 981 27 47 31 / 981 27 22 10  
Fax: 981 27 16 11  
coruna@televes.com

● **ALMERÍA** C.P. 04008  
Campogrís 9.  
Tfno.: 950 23 14 43  
Fax: 950 23 14 43  
almeria@televes.com

● **BADAJOS** C.P. 06010  
C/Jacobo Rodríguez,  
Pereira, nº11-Oficina  
Tfno.: 924 20 74 83  
Móvil: 670 70 21 93  
Fax: 924 20 01 15  
saherco@terra.es

● **BARCELONA** C.P. 08940  
C/ Sant Ferrán, 27  
Cornellá - Barcelona  
Tfnos.: 93 377 08 62 / 93 474 29 50  
Fax: 93 474 50 06  
barcelona@televes.com

● **BILBAO** C.P. 48150  
Iberre kalea, módulo 16, pabellón 15-B  
Sangroniz-Sondika  
Tfnos.: 94 471 12 02 / 94 471 24 78  
Fax: 94 471 14 93  
bilbao@televes.com

● **BURGOS** C.P. 09188  
C/Campanero, 3, S. Adrián de Juarros  
Tfno.: 947 56 04 58  
Móvil: 670 73 75 86  
emilianovarga@amena.com

● **GIJÓN** C.P. 33210  
C/Japón, 14  
Tfnos.: 985 15 25 50 / 985 15 29 67  
Fax: 985 14 63 89  
gijon@televes.com

● **JAÉN** C.P. 23007  
Hermanos Pinzón, 8-bajo  
Tfnos.: 953 29 50 40 / 953 29 52 11  
Móvil: 636 984489  
Fax: 953 29 52 10  
pablobiesa@infonegocio.com

● **LAS PALMAS** C.P. 35006  
Gral. Mas de Gaminde 26  
Tfnos.: 928 23 11 22 / 928 23 12 42  
Fax: 928 23 13 66  
laspalmas@televes.com

● **LOGROÑO** C.P. 26004  
San Prudencio 19, bajo  
Tfno.: 941 23 35 24  
Fax: 941 25 50 78  
r.grijalba@cgac.es

● **MADRID** C.P. 28005  
Paseo de los Pontones 11  
Tfnos.: 91 474 52 21 / 91 474 52 22  
Fax: 91 474 54 21  
madrid@televes.com

● **MÁLAGA** C.P. 29006  
C/ La Bohème 55  
Pol. Ind. Alameda 2  
malaga@televes.com

● **MURCIA** C.P. 30010  
Polígono Conver - C/ Río Pliego 22  
Tfnos.: 968 26 31 44 / 968 26 31 77  
Fax: 968 25 25 76  
murcia@televes.com

● **PALMA DE MALLORCA** C.P. 07007  
Ferrer de Pallares 45, bajo D.  
Tfno.: 971 24 70 02  
Fax: 971 24 53 42  
mallorca@televes.com

● **PAMPLONA** C.P. 31007  
Avda. Sancho el Fuerte 5  
Tfno.: 948 27 35 10  
Fax: 948 17 41 49  
jazpetia@cin.es

● **SEVILLA** C.P. 41008  
Pol. Ind. Store - C/ A-6, Nave 5  
Tfnos.: 95 443 64 50 / 95 443 58 00  
Fax: 95 443 96 93  
sevilla@televes.com

● **TENERIFE** C.P. 38108  
Avda. El Paso, 25 -  
Los Majuelos- La Laguna  
Tfnos.: 922 31 13 14 / 922 31 13 16  
Fax: 922 31 13 33  
tenerife@televes.com

● **VALENCIA** C.P. 46022  
Plaza Jordi San Jordi s/n  
Tfnos.: 96 337 12 01 / 96 337 12 72  
Fax: 96 337 06 98  
valencia@televes.com

● **VIGO** C.P. 36204  
Escultor Gregorio Fernández, 5  
Tfnos.: 986 42 33 87 / 986 42 40 44  
Fax: 986 42 37 94  
vigo@televes.com

● **ZARAGOZA** C.P. 50002  
C/ Monasterio de Alahón 1-3  
Tfno.: 976 41 12 73  
Fax: 976 59 86 86  
zaragoza@televes.com

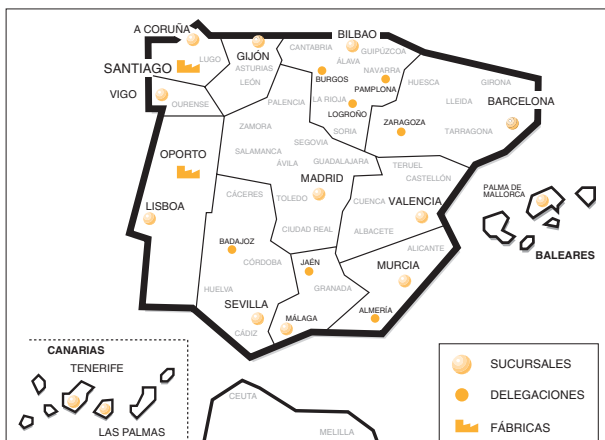

# Televes

Rúa B. de Conxo, 17  
15706 SANTIAGO DE COMPOSTELA  
Tel. 981 52 22 00 Fax 981 52 22 62  
televes@televes.com www.televes.com



## Red Comercial Internacional

### TELEVES ELECTRONICA PORTUGUESA

#### MAIA - OPORTO

Via. Dr Francisco Sa Carneiro, Lote 17.  
ZONA Ind. MAIA 1, Sector-X MAIA, C.P. 4470 BARCA  
Tel/Fax: 00 351 22 9478900  
GSM: 00 351 968581614  
televes.pt@televes.com

#### LISBOA

C.P. 1000 Rua Augusto Gil 21-A.  
Tel.: 351 21 7932537 Fax: 351 21 7932418  
televes.lisboa.pt@televes.com

### TELEVES FRANCE S.A.R.L.

1 Rue Louis de Broglie  
Parc d'Activités de l'Esplanade  
77400 St Thibault des Vignes FRANCE  
Tél.: +33 (0)1 60 35 92 10  
Fax: +33 (0)1 60 35 90 40  
televes.fr@televes.com

### TELEVES ITALIA S.r.l.

S.p. Viale Liguria 24  
20068 Peschiera Borromeo (MI) Italia  
Tel.: (+39)-0251650604 (RA)  
Fax: (+39)-0255307363  
televes.it@televes.com

### TELEVES MIDDLE EAST FZE

P.O. Box 17199  
JEBEL ALI FREE ZONE DUBAI,  
UNITED ARAB EMIRATES  
Tel.: 9714 88 343 44 Fax: 9714 88 346 44  
televes.me@televes.com

### TELEVES UNITED KINGDOM LTD

Unit 11 Hill Street, Industrial State  
CWMBRAN, GWENT NP44 7PG.  
(United Kingdom)  
Tel.: 44 01 633 87 58 21  
Fax: 44 01 633 86 63 11  
televes.uk@televes.com

