

# Televés

## SMATV

Central Amplificadora  
Central Amplificadora  
Amplificateur Multibandes  
Compact B.B. Amplifier

Refs. 5305

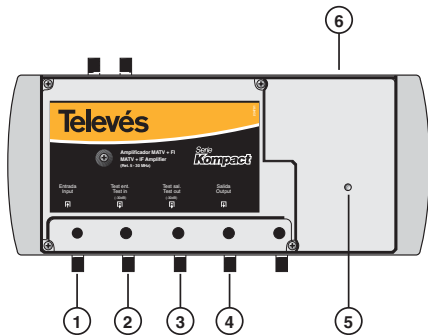

- 1.- Entrada / Entrada / Entrée / Input
- 2.- Test -30 dB (Entrada / Entrada / Entrée / Input)
- 3.- Test -30 dB (Salida / Saída / Sortie / Output)
- 4.- Salida / Saída / Sortie / Output
- 5.- ON LED
- 6.- 230 V~ ± 15% 50Hz

Características técnicas	Características técnicas	Caractéristiques techniques	Technical specifications	
<b>Canal FI</b>	<b>Canal FI</b>	<b>Canal voie BIS</b>	<b>IF forward path</b>	
Rango frecuencias	Largura de banda	Bande de fréquence	Frequency range (MHz)	950 - 2150
Atenuador	Atenuador	Attenuateur	Attenuator (dB)	0 - 20
Ecualizador	Equalizador	Correcteur de pente	Equaliser (dB)	0 - 12
Ganancia	Ganho	Gain	Gain (dB)	35 - 40
Nivel de salida	Nível de saída	Niveau de sortie	Max.output level (dB $\mu$ V)	> 118
Figura de ruido	Figura de ruído	Facteur de bruit	Noise figure (dB)	12 typ.
Péridid. retorno E-S	Perdas retorno E-S	Pertes retour E-S	In-Out return losses (dB)	> 6
<b>Canal MATV</b>	<b>Canal MATV</b>	<b>Canal voie MATV</b>	<b>MATV forward path</b>	
Rango frecuencias	Largura de banda	Bande de fréquence	Frequency range (MHz)	47-862
Atenuador	Atenuador	Attenuateur	Attenuator (dB)	0 - 20
Ecualizador	Equalizador cabo	Correcteur de pente	Cable equaliser (dB)	0 - 20
Preacentuador	Preacentuador	Préaccentuateur	System equaliser (dB)	0 - 20
Ganancia	Ganho	Gain	Gain (dB)	37 <sup>(1)</sup>
Nivel de salida	Nível de saída	Niveau de sortie	Max.output level (DIN 45004B) (dB $\mu$ V)	> 114 typ.
Distors. 2º orden	Distors. 2º orde	2ème ordre	2nd order distortion (dB)	60 <sup>(2)</sup>
Nivel salida	Nível saída	Niveau de sortie	Max.output level (dB $\mu$ V)	90 <sup>(3)</sup>
Figura de ruido	Figura de ruído	Facteur de bruit	Noise figure (dB)	8 typ. (10 max.)
Péridid. retorno E-S	Perdas retorno E-S	Pertes retour E-S	In-Out return losses (dB)	12 typ. (10 min.)
Planicidad	Planicidade	Linèarité	Flatness (dB)	± 2
<b>Canal retorno</b>	<b>Canal retorno</b>	<b>Canal voie de retour</b>	<b>Return path</b>	
Rango frecuencias	Largura de banda	Bande de fréquence	Frequency range (MHz)	5 - 30
Atenuador	Atenuador	Attenuateur	Attenuator (dB)	0 - 20
Ganancia	Ganho	Gain	Gain (dB)	15
Planicidad	Planicidade	Linèarité	Flatness (dB)	± 1
Péridid. retorno E-S	Perdas retorno E-S	Pertes retour E-S	In-Out return losses (dB)	14
Tensión de salida	Tensão de saída	Voltage secteur	Output voltage (dB)	114
<b>General</b>	<b>General</b>	<b>General</b>	<b>General</b>	
Tensión de aliment.	Tensão de aliment.	Voltage secteur	Mains voltage (V~)	230 ± 15 %
Consumo máx.	Consumo máx.	Consommation max.	Max. power consumption. (W)	23
Paso corriente	Paso corrente	Passage courant	Max. AC current bypass (mA)	400 (dc)
Consumo	Consumo	Consommation	Power consumption (mA)	350 (24Vdc)
Nº máx. centrales que puede alimentar	Nº máx. centrais que pode alimentar	Nº. max. d'amplif. qui peut alimenter	Max. No. of amplifiers to be powered	1 (400 mA)
Indice de Protección	Índice de Protecção	Index de Protection	Protection Level	IP30
<b>Requer. inmunidad</b>	<b>Requisitos imunidade</b>	<b>Réquisition immunité</b>	<b>Immunity requirements</b>	
Inmun. a descargas electrostáticas	Imunid. a descargas electrostáticas	Immunisé contre les décharges électrostatiq.	Electrostatic discharge immunity test	EN 61000-4-2 ✓
Inmun. a campos electromagnéticos	Imunid. a campos electromagnéticos	Immunisé contre les champs électromagneti.	RF electromagnetic field immunity test	EN 61000-4-3 ✓
Inmun. a transitorios rápidos (Burst)	Imunid. a transientes eléctricos rápidos	Immunisé contre les transitions rapides (burst)	Electrical fast transient/ burst immunity test	EN 61000-4-4 ✓
Inmun. a ondas de choque (Surge)	Imunidade a flutuações na linha	Immunisé contre les ondes de chocs (surge)	Surge immunity test	EN 61000-4-5 ✓
Inmun. a corrientes inducidas via cables	Imunid. a correntes induzidas nos cabos	Imm. contre les courants induits à travers les câbles	Immunity to conducted disturb. induced by RF fields	EN 61000-4-6 ✓
Inmun. caídas e interrupciones de voltaje	Imunid. variações e interrup. de tensão	Imm. contre les chutes et interruptions de tensions	Voltage dips, short interrup. & volt. variations immunity tests	EN 61000-4-11 ✓

- (1) Con módulo amplificador. 27 dB sin módulo.      Com módulo amplificador. 27 dB sem módulo.      Avec module amplificateur. 27 dB sans module.      With plug-in module amplif. 27 dB without amplifier.
- (2) 110 dB $\mu$ V, 113 typ.      (3) 42 TV CH CENELEC EN50083 - 3

# Televés

## SMATV

Central Amplificadora  
Central Amplificadora  
Amplificateur Multibandes  
Compact B.B. Amplifier

Refs. 5305

### IMPORTANTES INSTRUCCIONES DE SEGURIDAD

#### Condiciones generales de instalación:

- Antes de manipular o conectar el equipo leer este manual.
- Para reducir el riesgo de fuego o choque eléctrico, no exponer el equipo a la lluvia o a la humedad.
- No quitar la tapa del equipo sin desconectarlo de la red.
- No obstruir las ranuras de ventilación del equipo.
- Deje un espacio libre alrededor del aparato para proporcionar una ventilación adecuada.
- El aparato no debe ser expuesto a caídas o salpicaduras de agua. No situar objetos o recipientes llenos de agua sobre o cerca del aparato si no se tiene la suficiente protección.
- No situar el equipo cerca de fuentes de calor o en ambientes de humedad elevada.
- No situar el equipo donde pueda estar sometido a fuertes vibraciones o sacudidas.

#### Operación segura del equipo:

- La tensión de alimentación de este producto es de: 230V~ ±15% 50Hz.
- Si algún líquido u objeto se cayera dentro del equipo, por favor recurra al servicio técnico especializado.
- Para desconectar el equipo de la red, tire del conector, nunca del cable de red.
- No conectar el equipo a la red eléctrica hasta que todas las demás conexiones del equipo hayan sido efectuadas.
- La base de enchufe al que se conecte el equipo debe estar situada cerca de éste y será fácilmente accesible.

#### Descripción de Simbología de seguridad eléctrica:

##### Descrição de simbologia de segurança elétrica:

- Para evitar el riesgo de choque eléctrico no abrir el equipo.
- *Para evitar o risco de choque eléctrico não abrir o equipamento.*
- Este símbolo indica que el equipo cumple los requerimientos de seguridad para equipos de clase II.
- *Este símbolo indica que o equipamento cumpre os requisitos de segurança para equipamentos de classe II.*

### INSTRUÇÕES IMPORTANTES DE SEGURANÇA

#### Condições gerais de instalação:

- *Antes de utilizar ou ligar o equipamento leia este manual.*
- *Para reduzir o risco de provocar fogo ou um choque eléctrico, não exponha o equipamento à luz ou à humidade.*
- *Não trocar a tampa do equipamento sem o desligar da rede.*
- *Não obstruir as ranhuras de ventilação do equipamento.*
- *Deixe um espaço livre ao redor do aparelho para proporcionar uma ventilação adequada.*
- *O aparelho não deve ser exposto a possíveis derrames ou salpicos de água. Não colocar objectos ou recipientes com água por cima ou por perto do aparelho se estes não tiverem a suficiente protecção.*
- *Não colocar o equipamento perto de fontes de calor ou em ambientes com humidade elevada.*
- *Não colocar o equipamento onde possa estar submetido a fortes vibrações ou sacudidas.*

#### Operação segura do equipamento:

- *A tensão de alimentação deste produto é de: 230V~ ±15% 50Hz.*
- *Se algum líquido ou objecto caia dentro do equipamento, por favor recorra a um serviço técnico especializado.*
- *Para desligar o equipamento da rede, tire do conector, nunca do cabo de rede.*
- *Não ligar o equipamento à rede eléctrica até que todas as demais ligações do equipamento tenham sido efectuadas.*
- *A fonte de ligação à qual se liga o equipamento deve estar situada perto deste e terá de ser facilmente acessível.*

### CONSIGNES DE SECURITE IMPORTANTES

#### Conditions générales d'installation:

- Lire la notice avant de manipuler ou brancher l'appareil.
- Afin de réduire le risque d'incendie ou de décharge électrique, ne pas exposer l'appareil à la pluie ou à des projections d'eau.
- Ne pas retirer le couvercle de l'appareil sans le débrancher.
- Ne pas obstruer les entrées de ventilation.
- Merci de permettre la circulation d'air autour de l'appareil.
- L'appareil ne doit pas être exposé à des chutes ou projections d'eau. Ne pas placer d'objets ou de récipients contenant de l'eau à proximité immédiate sans protection.
- Ne pas placer l'appareil près d'une source de chaleur ou dans un milieu fortement humide.
- Ne pas placer l'appareil dans un lieu exposé à de fortes vibrations ou secousses.

#### Utilisation de l'appareil en toute sécurité:

- La tension d'alimentation de ce produit est de : 230V~ ±15% 50Hz.
- Si un liquide / objet tombe à l'intérieur de l'appareil, référez-en au service technique spécialisé.
- Pour débrancher du secteur, tirez sur la prise et jamais sur le câble.
- Ne pas brancher l'appareil sur le secteur avant que toutes les autres connections aient été effectuées.
- La prise à laquelle l'appareil sera branché doit être située à proximité et facilement accessible.

### IMPORTANT SAFETY INSTRUCTIONS:

#### General installation conditions:

- Before handling or connecting the equipment, please read this manual.
- In order to reduce the risk of fire or electric shock, do not expose the equipment to rain or moisture.
- Do not take the cover off the equipment without disconnecting it from the mains.
- Do not obstruct the equipment's ventilation system.
- Please allow air circulation around the equipment
- The equipment must not come into contact with water or even be splashed by liquids. Do not place containers with water on or near the equipment if it is not adequately protected.
- Do not place the equipment near sources of heat or in excessively moisture conditions.
- Do not place the equipment where it may be affected by strong vibrations or knocks.

#### How to use the equipment safely:

- The powering supply of this product is: 230V~ ±15% 50Hz.
- If any liquid or object falls inside the equipment, please contact a specialized technician.
- To disconnect the equipment from the mains, pull from the connector, and never pull from the cable.
- Do not connect the equipment to the mains until all the other connections have been made.
- The mains socket that is going to be used to connect the equipment should be located nearby and should be easily accessible.



#### Description des symboles de sécurité électrique:

##### Description of the electrical safety symbols:

- Afin d'éviter le risque de décharge ne pas ouvrir l'appareil.
- *To avoid the risk of electric shock, do not open the equipment.*
- Ce symbole indique que l'appareil répond aux exigences de sécurité des appareils de classe II.
- *This symbol indicates that the equipment complies with the safety requirements for class II equipment.*

# Televés SMATV

Central Amplificadora  
Central Amplificadora  
Amplificateur Multibandes  
Compact B.B. Amplifier

Refs. 5305

Central realizada en chasis zamak blindado, configurable en ganancia por el propio instalador.

Esta referencia tiene su aplicación como amplificador de cabecera o de línea.

Central realizada em armação zamak blindado, configurável em ganho po lo próprio instalador.

Esta referência têm a sua aplicação como amplificador de cabeceira ou de linha.

Centrale fabriqué en chassis zamak blindé configurable en gain par le propre installateur.

Cette référence s'utilise comme amplificateur de tête ou de ligne.

This product has been manufactured in a fully shielded zamak enclosure and the gain can be selected on site.

This amplifier finds its main application as a line extender.

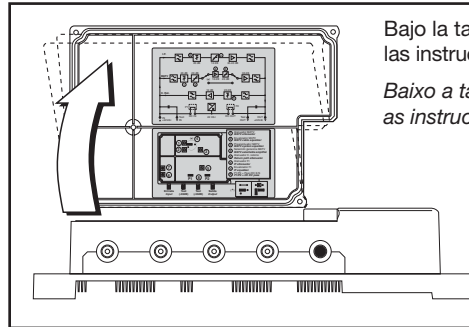
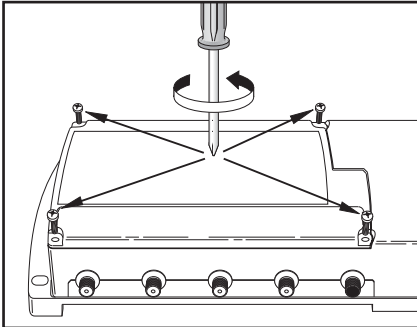

Bajo la tapa se encuentra el diagrama de bloques y las instrucciones de configuración.

Baixo a tampa encontra-se o diagrama de blocos e as instruções de configuração.

Sous le couvercle se trouve le diagramme des fonctions et les instructions de configuration.

Below the front cover please find block diagram of the amplifier as well as the configuration instructions.

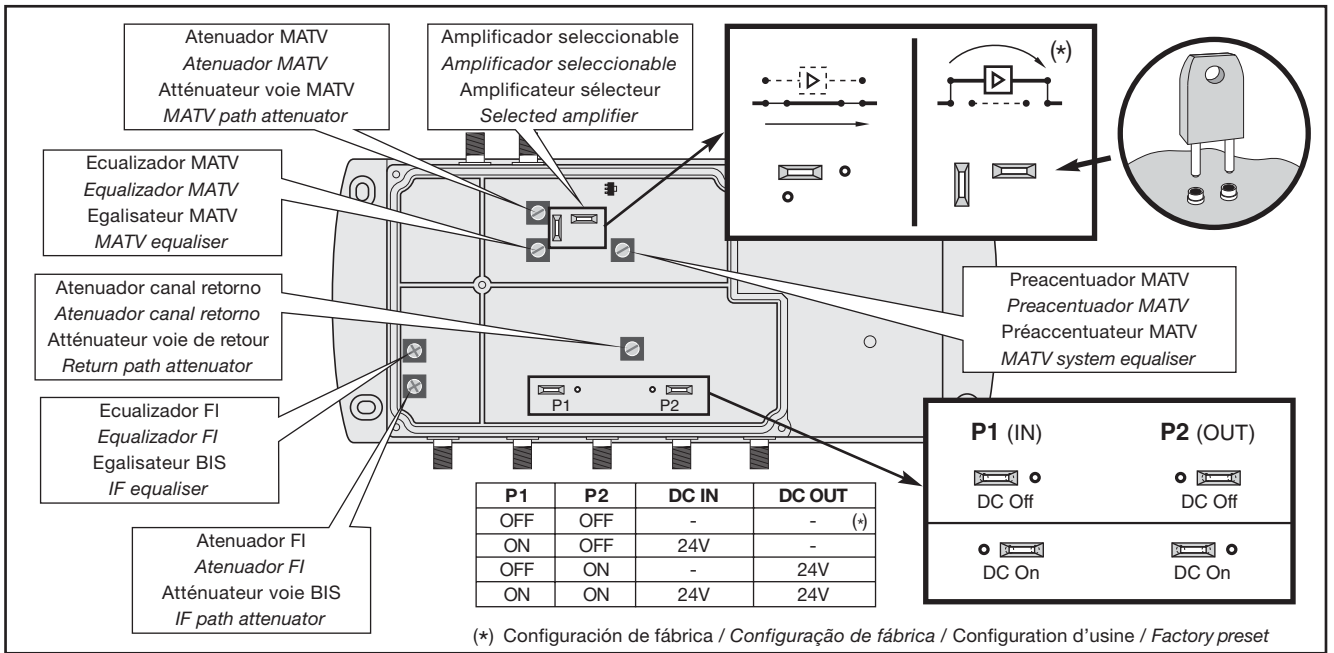



## Ejemplo de aplicación

## Exemplo de aplicação

## Exemples d'application

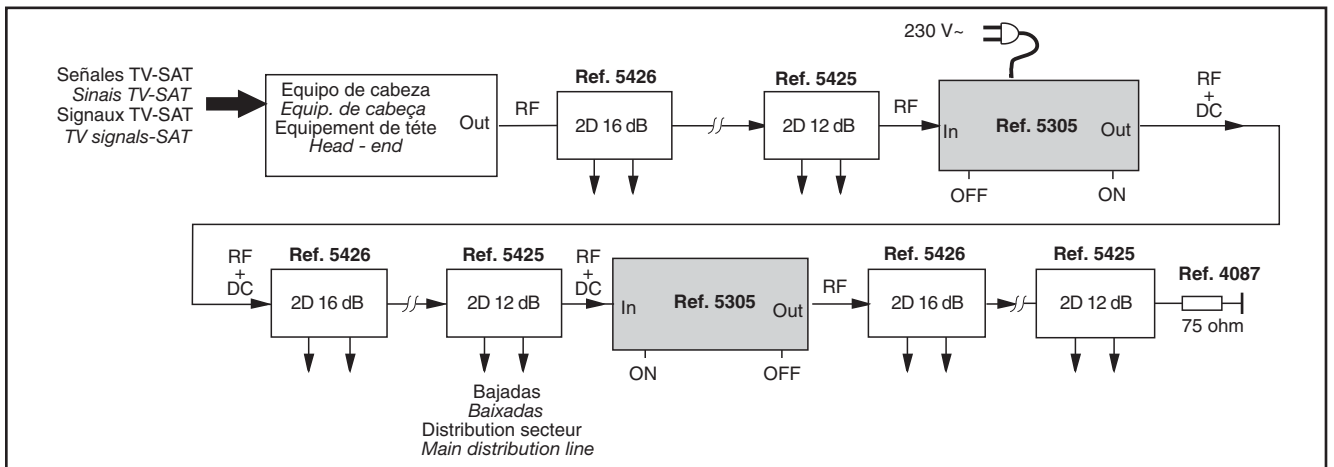
## Typical application



<b>Televés</b>	<b>DECLARACIÓN DE CONFORMIDAD DECLARAÇÃO DE CONFORMIDADE DECLARATION DE CONFORMITE DECLARATION OF CONFORMITY</b>
<p>Fabricante / Fabricante / Fabricant / Manufacturer: <b>Televés S.A.</b> Dirección / Direção / Adresse / Address: <b>Rúa B. Conxo, 17 15706 Santiago de Compostela SPAIN</b></p> <p>NIF / VAT: <b>A-15010176</b></p> <p>Declara bajo su exclusiva responsabilidad la conformidad del producto: <i>Declara sob sua exclusiva responsabilidade a conformidade do produto:</i> <i>Declare, sous notre responsabilité, la conformité du produit:</i> <i>Declare under our own responsibility the conformity of the product:</i></p> <p>Referencia / Referencia / Référence / Reference: <b>5305</b> Descripción / Descrição / Description / Description: <b>Compact broad band amplifier</b> Marca / Marca / Marque / Mark: <b>Televés</b></p> <p>Con los requerimientos de la Directiva de baja tensión 73 / 23 / CEE y Directiva EMC 89 / 336 / CEE, modificadas por la Directiva 93 / 68 / CEE, para cuya evaluación se han utilizado las siguientes normas:</p> <p><i>Com as especificações da Directiva da baixa tensão 73 / 23 / CEE e Directiva EMC 89 / 336 / CEE, modificadas pela Directiva 93 / 68 / CEE, para cuja aprovação se aplicou as seguintes normas:</i></p> <p><i>Avec les spécifications des Directives 73 / 23 / CEE et 89 / 336 / CEE, modifiées par la directive 93 / 68 / CEE, pour l'évaluation on a appliqué les normes:</i></p> <p><i>With the Low Voltage Directive 73 / 23 / EEC and the EMC Directive 89 / 336 / EEC as last amended by Directive 93 / 68 / EEC requirements, for the evaluation regarding the Directive, the following standards were applied:</i></p> <p style="text-align: center;"><b>EN 60065: 1993 / A1: 97      EN 61000-4-4: 1995 EN 50083-1: 1993 / A1: 97      EN 61000-4-5: 1995 EN 50083-2: 1995 / A1: 97      EN 61000-4-11: 1994 EN 61000-4-2: 1995</b></p> <p style="text-align: center;">Santiago de Compostela, 29/11/2000</p> <p style="text-align: center;"> José L. Fernandez Carnero Technical director</p> <p style="text-align: center;"></p>	